

MonoControl CS



FI Asennusohje

Sivu 02

Sisällysluettelo

Käytetyt symbolit 2

Asennusohje

Toimituksen sisältö 3

Turvallisuusohjeita 3

Suojaus likaantumiselta / öljyyntymiseltä 3

Asennusmitat 4

Asennus ja liitäntä, MonoControl CS 4

Tarrat 5

Tekniset tiedot 6

Käytetyt symbolit



Asennuksen ja korjauksen saa suorittaa ainoastaan alan ammattilainen.



Symboli viittaa mahdollisiin vaaroihin.



Tietoja ja vihjeitä sisältävä ohje.

Asennusohje



Ainoastaan ammattitaitoinen ja asianmukaisesti koulutettu henkilöstö (ammattihenkilöstö) saa asentaa tämän Truma-tuotteen, korjata sitä ja tehdä sille toimintatarkastuksen asennus- ja käyttöohjetta sekä tekniikan yleisesti tunnustettuja sääntöjä noudattaen. Ammattihenkilöstöksi katsotaan henkilöt, jotka ammatillisen koulutuksensa ja muiden suorittamiensa koulutusten, Truma-tuotteisiin ja asiaankuuluviin standardeihin liittyvän tietämyksensä ja kokemuksensa perusteella pystyvät suorittamaan vaadittavat työt asianmukaisella tavalla sekä tunnistamaan mahdolliset vaarat.

Lue asennusohje huolellisesti läpi ennen töiden aloittamista ja noudata sitä!

 **Asennusohjeiden huomiotta jättäminen tai virheellinen asennus saattaa aiheuttaa vaaran henkilöille tai johtaa esinevahinkoihin.**

Toimituksen sisältö

- MonoControl CS
- Ruuvausapu AV 23 / KF
- Suora supistusruuviiliitos RST 10 x RVS 8 (vain yksittäispakkauksessa)
- Käyttö- ja asennusohje

Varmista välittömästi pakkauksesta purkamisen jälkeen, ettei toimitukseen sisältyvissä komponenteissa ole silmännähtäviä vaurioita.

Turvallisuusohjeita



Kaasua jäljellä: Tupakointi kielletty, avotuli kielletty!

- Jos kaasunpaineen säädin MonoControl CS sijoitetaan virtaussuuntaan toisen paineen säätölaitteen perään, on syöttöpainealueen vastattava sen eteen sijoitetun paineen säätölaitteen säädeltävä painealuetta. Tässä yhteydessä on huomioitava painehäviö laitteiden välisessä kaasuputkessa.
- 30 mbarin kulutuslaitteilla varustettujen asuntovaunujen ja matkailuautojen yhteydessä jäljempänä sijaitsevan asennuksen ja kulutuslaitteen välinen maksimaalinen painehäviö ΔP ei saa olla yli 5 mbar ($\Delta P5$).
- Jotta asianmukainen käyttö olisi taattuna, kaasunpaineen säädin on kiinnitettävä pystysuuntaisesti kaasupullokaappin tukevaan seinään / kattoon ja ruuvattava kiinni vähintään kahdella viistoon sijoitetulla ruuvilla. Lähtöliitännän on osoitettava aina alaspäin (kuva 1). Asennussuunta on huomioitava.

Suojaus likaantumiselta / öljyyntymiseltä

Kaasunpaineen säätimen tulon eteen on asennettava kaasusuodatin laitteen suojaamiseksi luotettavasti lialta / öljyyntymiseltä. Käyttö- ja asennusohje toimitetaan kaasusuodattimen mukana.

Asennusmitat

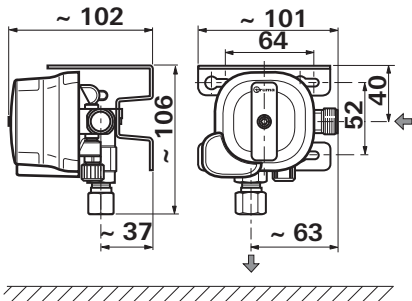

Kuva 1: Mitat mm:ssä Kuva ei ole oikeassa mittakaavassa.
Kaasuvirtaus nuolen suuntaan

Asennus ja liitäntä, MonoControl CS

MonoControl CS on asennettava niin, että korkeapaineletkun liitäntä sijaitsee mahdollisimman korkealla, vähintään pulloventtiilin tason yläpuolella (katkoviiva).

Korkeapaineletkujen tulee kulkea jatkuvasti alenevassa suunnassa pulloventtiiliin.

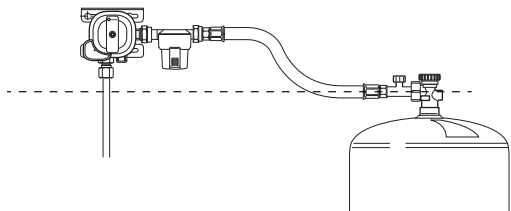

Kuva 2

i Asennus pulloventtiiliin yläpuolelle vaikeuttaa kaasun pääsyä nestevaiheessa kaasunpaineen säätimeen, ennen kaikkea ajon aikana.

MonoControl CS liitetään tulopuolelta ulkokierteen M20 x 1,5 (G.13) avulla korkeapaineletkuun ja lähtöpuolelta leikkausrenkausruuvi-liitäntään 8 mm tai 10 mm (H.9) kautta kaasuputkeen.

MonoControl CS on tarkoitettu asennettavaksi asuntovaunun tai matkailuauton kaasupullokaappiin.

! Ulkokäytössä MonoControl CS on suojattava esimerkiksi suojakuvulla sään vaikutuksilta tai tippuvedeltä (ei sisälly toimitukseen).

Valitse MonoControl CS -säätimelle sopiva asento, huomioi erityisesti seuraavat seikat:

- tyyppikilpi on luettavissa
- reset-painike tunnistettavissa ja hyvin saatavilla
- vaurioita vältetään pullonvaihdossa
- kaasun tunkeutumista hidastetaan nestemäisessä vaiheessa
- korkeapaineletku asetettu jännitysvapaasti.
- Kiinnitä vähintään kahdella viistoon sijoitetulla ruuvilla tukevaan seinään / kattoon.

! Varmista, että MonoControl CS on ruuvattu tiukasti paikalleen.

- Liitä kaasuputki, jonka halkaisija on 8 mm tai 10 mm, säätimen lähtöpuoleen leikkausrengasruuviliitännän vastaavien asennusmääräysten (esim. EN ISO 8434-1) mukaisesti. Paina kiristämisen yhteydessä toisella avaimella huolellisesti vastaan tätä varten tarkoitetuilta avainpinnoilta (pinnat (1) ja (2)). Varmista, että leikkausrenkas ja tiivistyskartio ovat moitteettomassa kunnossa.

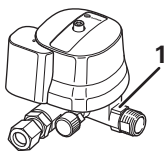

Kuva 3a

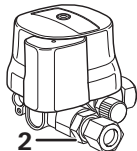

Kuva 3b

- Ruuvaa kaasusuodattimen lähtö säätimen tuloon, ja ruuvaa tämän jälkeen korkeapaineletku (letkunmurtumissuojalla) kiinni kaasusuodattimen tuloon. Varmista, että tiivisteet ja kierteet ovat moitteettomassa kunnossa.

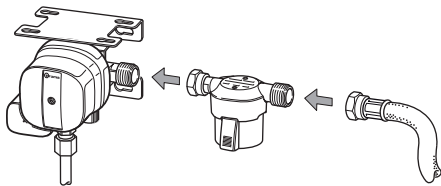

Kuva 4

- Tarkasta letkuliitännöjen tiiviys kaasusuodattimen / MonoControl CS -säätimen tuloliitännässä (esim. standardin DIN EN 14291 mukaisella vuodonilmaisu-sprayllä).
- Anna alan ammattilaisen tarkastaa asennuksen jälkeen koko kaasulaitteiston tiiviys ja asianmukainen asennus.

- Jos laitteistosta on olemassa tarkastustodistus, sitä on täydennettävä tai muutettava vastaavasti.



Tämä tarkastus ei korvaa säännöllisesti suoritettavaa kaasutarkastusta!

- Lopuksi on tarkastettava kaikki toiminnot käyttöohjeen mukaisesti.
- Käyttöohje on luovutettava laitteen käyttäjälle.

Tarrat

Oheinen tarra täytyy kiinnittää pullolaatikkoon.

Tekniset tiedot

(standardin EN 16129:2013 tai Truman tarkastusehtojen mukaisesti)

Kaasulaji

Nestekaasu (propaani / butaani)

Tulopaine

0,3–16 bar

Lähtöpaine

30 mbar

Säädinteho

1,5 kg/h

Säätimen tulo

Ulkokierre M20 x 1,5 (G.13)

Säätimen lähtö

Leikkuurengasruuvaus 8 mm tai 10 mm (H.9)

Suosittelava kiristysmomentti

3–5 Nm hattumutterille M20 x 1,5 (G.13);

14–19 Nm leikkausrengasruuviliitännälle 8 mm;

16–21 Nm leikkausrengasruuviliitännälle 10 mm

Laukaisuarvo vaakasuora

3,5 g ± 0,5 g

Käyttölämpötila

-20 °C – +50 °C

Tuotteen tunnusnumero: CE-0085CT0438

CE 0085

Oikeus teknisiin muutoksiin pidätetään!

FI Häiriötapauksissa ota yhteyttä Truma-huoltopalveluun tai johonkin valtuutetuista huoltokumppaneistamme osoitteessa www.truma.com.

Laitetyyppi ja sarjanumero (merkitty tyyppikilpeen) on hyvä pitää esillä asian käsittelyn nopeuttamiseksi.

Truma Gerätetechnik GmbH & Co. KG
Wernher-von-Braun-Straße 12
85640 Putzbrunn
Deutschland

Service

Telefon +49 (0)89 4617-2020

Telefax +49 (0)89 4617-2159

service@truma.com

www.truma.com