















-  Bruksanvisning & monteringsanvisning – Manöverpanel 3020 013
-  Operating & Installation Instructions – Control Panel 3020 013
-  Gebrauchsanweisung und Installationsanleitung – Bedieneinheit 3020 013
-  Gebruiksaanwijzing & montagevoorschrift – Bedieningspaneel 3020 013
-   Bruks- og monteringsanvisning – Betjeningspanel/Manøvrepanel 3020 013
-  Käyttö- ja asennusohje – Ohjauspaneeli 3020 013

	Bruksanvisning .....	3
	Monteringsanvisning .....	10
	Kabelanslutning mellan värmepanna och manöverpanel .....	10
	Operating Instructions .....	11
	Installation Instructions .....	18
	Cable connection between boiler and control panel .....	18
	Gebrauchsanweisung .....	19
	Installationsanweisung .....	26
	Kabelanschluss zwischen heizung und bedieneinheit .....	26
	Gebruiksaanwijzing .....	27
	Montagevoorschrift .....	34
	Kabelaansluiting tussen verwarmingsketel en bedieningspaneel .....	34
	Bruksanvisning .....	35
	Monteringsanvisning .....	42
	Kabeltilslutning mellem varmekedel og manøvrepanel .....	42
	Käyttöohje ohjauspaneeli .....	43
	Asennusohje .....	50
	Lämmittimen ja ohjauspaneelin välinen kaapeliliitäntä .....	50



## BRUKSANVISNING MANÖVERPANEL 3020 013

Läs noggrant igenom denna anvisning innan värmepannan tas i bruk. För bruksanvisning och installationsanvisning av värmepanna se separata anvisningar. Denna anvisning är godkänd för värmepanna Alde Compact 3020 monterad i fordon, båt och byggnad enligt enligt CE 0402 Nr. SC0653-13 och har E5 märkning för installation i fordon enligt R122, nr. 00 001 och R10, nr. 04 166. Installation och reparation får endast utföras av fackman. Nationella bestämmelser skall följas.

### 1. Start av värmepannan

1. Manöverpanelen och värmepannan är avstängda.
2. För att starta värmepannan, tryck på On-/Off-knappen och uppstartsbilden visas. Värmepannan startar med de senast valda inställningarna.



När panelen/värmepannan är påslagen lyser en grön lysdiod på fronten mellan tryckknapparna.

### 2. Manöverpanelen i viloläge

OBS. om "Standby Brightness" är satt till Off, slocknar displayen när den går i viloläge, men tänds upp om man trycker på skärmen. Se inställningar under avsnitt 9 punkt 7.

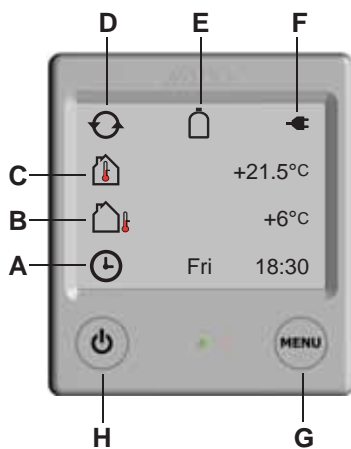

#### A. Klocka

Klockan visar dag och tid (om aktiverad). Klockan ställs in under avsnitt 9 punkt 2.

#### B. Utetemperaturen

Utetemperaturen visas om givare är monterad.

#### C. Innetemperaturen

Innetemperaturen visas automatiskt.

#### D. Cirkulationspump

Denna symbol visas när pumpen är i drift.

#### E. Gasolflaska full/tom

Denna symbol visas när givaren på flaskomkopplaren är inkopplad och aktiverad enligt avsnitt 9 punkt 15. Om Eis-EX är installerat visas symbolerna för inställt läge ihop med flasksymbolen.

#### F. 230 volt

Denna symbol visas när 230V är anslutet till värmepannan.

#### G. MENU-knapp

Knapp för inställningsmeny.

#### H. On-/Off-knapp

Huvudbrytare för värmepanna.

### 3. Från viloläge till inställningsmeny

I viloläget visas inne- och eventuellt utetemperatur, beroende på om utetemperaturgivare är ansluten. Bakgrundsbelysningen tänds när man trycker på skärmen. Starta inställningsmenyn genom att trycka på MENU-knappen. Bakgrundsbelysningen tänds och inställningsbara funktioner visas. De inställningar som görs sparas automatiskt efter 10 sekunder. Manöverpanelen övergår i viloläge automatiskt efter 30 sekunder om inga knapptryckningar sker (eller om man trycker på MENU-knappen i inställningsmenyn).

1. Manöverpanelen i viloläge.



2. Manöverpanelen i inställningsmeny.



OBS. Om "Standby Brightness" är satt till Off, slocknar displayen när den går i viloläge, men tänds upp om man trycker på skärmen. Se inställningar under 9.12.

## 4. Ställ in önskad temperatur

Temperaturen kan ställas in från +5°C till +30°C i intervaller på 0,5°C.



1. Den temperatur som visas är den temperatur som för närvarande är inställd (i detta fall 22,0°C).
2. Höj temperaturen genom att trycka på +. Sänk temperaturen genom att trycka på –.
3. Inställningarna är klara och värmepannan arbetar mot inställd temperatur.

## 5. Varmvatten

I värmepannan finns en inbyggd varmvattenberedare med en volym på cirka 8,5 liter färskvatten. Värmepannan går även bra att använda utan att färskvatten är påfyllt i beredaren (t.ex. vintertid). Det finns tre olika alternativ på inställningar för hur pannan kan regleras ang. behov av varmvatten.



1. Om inget färskvatten är påfyllt i beredaren, tryck på minusknappen (symbolen blir tom). Detta gör att pannan reglerar enligt värmebehovet i vagnen utan påverkan från givaren för varmvatten. Aktiverat läge visas även genom att plus och minus-knapparna blir blåa.
2. Om färskvatten är påfyllt och reglering för varmvatten önskas, tryck på plusknappen (symbolen blir halvfylld). Aktiverat läge visas genom att plusknappen byter färg till grön. **OBS! Är funktionen 8.1 Pumpdrift satt på Cont, går det ej att göra detta val.**
3. Behöver du mer varmvatten kan du tillfälligt höja vattentemperaturen till ca 65°C. Tryck på plusknappen så att symbolen blir helt fylld (svart). När 30 minuter har gått, återgår värmepannan till normaldrift. När du har valt mer varmvatten stannar cirkulationspumpen.
4. Inställningarna är klara.

Om du vill återställa till grundinställningarna för varmvatten innan 30 minuter har gått.



1. Återställning av varmvatten genom att trycka på – (symbolen blir halvfylld).
2. Inställningarna är klara.

## 6. Uppvärmning med el ⚡

Gör på följande sätt för att aktivera uppvärmning med el. Ju högre effekt du väljer desto snabbare blir uppvärmningen. Vid val av både el och gas kan prioriteten mellan gas och el ställas in (se sidan 7, funktion 13. Prio inställning).



1. Starta och stega mellan de olika effektlägena (Off, 1kW, 2kW eller 3kW) med + eller -. Inställt värde visas på skärmen. Aktiverat läge visas genom att plus-symbolen byter färg till grön. (Vissa värmepannor är utrustade med max 2kW, i dessa fall är valet av 3kW inte möjligt.)
2. Inställningarna är klara och pannan arbetar med inställd temperatur (punkt 4).
3. För att stänga av eldrift, stega med – till Off.

## 7. Uppvärmning med gas 🔥

Gör på följande sätt för att aktivera uppvärmning med gas. Vid val av både el och gas kan prioriteten mellan gas och el ställas in (se sidan 7, funktion 13. Prio inställning).



1. Starta gasdrift genom att trycka på On. On-symbolen aktiveras och byter färg till grön.
2. Inställningarna är klara och värmepannan arbetar med inställd temperatur (punkt 4)
3. För att stänga av gasdrift, tryck på Off.

## 8. Upplåsning av verktygs meny

Från inställningsmeny är det möjligt att gå vidare till verktygsmenyn. Under verktygsmenyn kan man komma till manöverpanelens övriga funktioner som beskrivs i avsnitt 9.

1. Manöverpanelen i inställningsmeny. Tryck på upplåsningssymbolen.
2. Manöverpanelen i upplåsningssmeny. Tryck på öppet hänglås, därefter OK eller MENU för att låsa upp verktygsmenyn. Aktiverat läge visas genom att symbolen byter färg till grön.
3. Manöverpanelen i inställningsmeny med upplåst verktygsmeny. För att komma till verktygsmenyn tryck på symbolen.

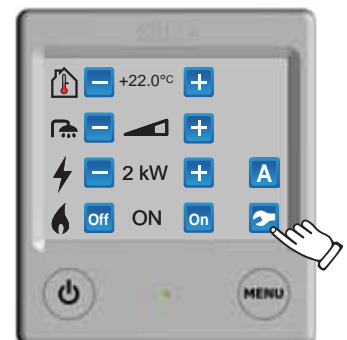

## 9. Verktygsmenyn - funktioner

När du befinner dig i verktygsmenyn, (se avsnitt 8) kan du använda nedanstående verktyg. Du stegar mellan de olika verktygsfälten genom att trycka på pilsymbolerna uppåt eller nedåt. Du kan alltid lämna verktygsmenyn med MENU-knappen. **OBS! Funktion markerad med \* betyder att symbolen för funktionen visas i manöverpanelen endast när ett optionkort är installerat!**

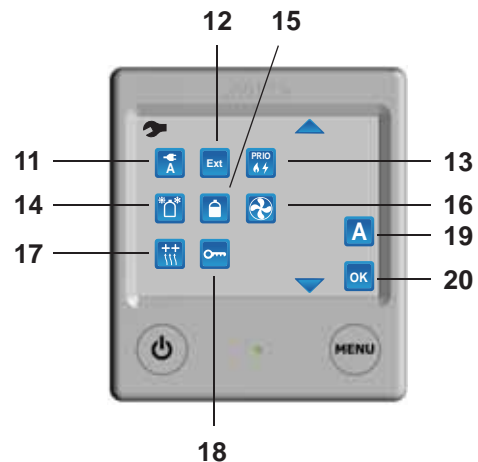
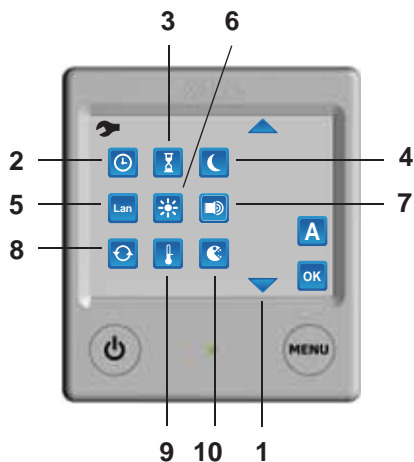

- 1. Pilsymboler**  
Du stegar mellan de olika verktygsfälten genom att trycka på pilsymbolerna uppåt eller nedåt. Du kan alltid lämna verktygsmenyn med MENU-knappen.
- 2. Klocka**  
Klockan måste ställas in om automatisk temperaturändring eller automatisk start skall användas. Vid 12V spänningsbortfall stannar klockan och visas inte längre på skärmen. Med monterad batteribackup förhindras detta.
- 3. Automatisk start av värmepannan**  
Denna funktion används för automatisk start av värmepannan vid senare tidpunkt. Vid automatisk start arbetar värmepannan under 24 timmar och stannar sedan. Därefter upprepas den automatiska starten varje vecka; samma dag och tidpunkt, så länge funktionen är aktiverad. För att automatisk start ska fungera måste On-/Off – knappen ställas i OFF-läge.
- 4. Automatisk temperaturändring**  
Denna funktion används när du vill ställa in automatisk temperaturändring under t ex natten (varje dag "All") eller sänka temperaturen under några dagar.
- 5. Språk**  
Denna funktion används, för att ställa om skärmen mellan olika språk. Tillgängliga språk är: engelska, franska och tyska. Servicemenyn däremot, finns enbart på engelska (se avsnitt 10).
- 6. Ljusstyrka**  
Brightness: Ljusstyrkan i displayen (arbetsläge) kan justeras mellan 1-10. Fabriksinställning är 5.

Standby brightness:  
Off: Används för att stänga av displayens bakgrundsbelysning, så att displayen stängs av (blir mörk) i standby läget (lysdioden är fortfarande aktiv).  
On: Används för att få bakgrundsbelysningen i displayen att lysa (låg belysning) i standby läget (lysdioden är fortfarande aktiv).  
Fabriksinställning är On.

- 7. Knappljud**  
Med denna funktion kan man koppla till eller från knappljudet. Knappljud är inkopplat i fabriksinställningen.
- 8. Pumpinställningar**

  - 1. Pumpdrift:**  
Cont: Med denna funktion vald, är pumpen i konstant drift. (OBS, denna funktion begränsar varmvattentillgången, speciellt vid litet värmebehov)  
Therm: Med denna funktion vald, styrs pumpen av panelen/rumsgivaren. Detta är det normala driftläget för att värma fordonet samt att få normal tillgång till varmvatten. Fabriksinställning är Therm.
  - 2: \*Pump Auto/pump 2:**  
Auto: I detta läge arbetar den pump som är monterad på pannan (12V eller 230V) och om 230V kopplas bort, aktiveras även pump 2. Detta ifall en extra 12V pump är ansluten (t.ex. i kärlet) och en 230V pump är monterad på pannan.  
Pump 2: I läge Pump 2 arbetar alltid den pump som är ansluten i dess uttag oavsett.
  - 3: \*Pump 1 hastighet**  
Cirkulationspumpens kapacitet kan styras från panelen i 5 steg .  
**OBS! Pump med denna styrning måste vara installerad för att man skall kunna använda denna funktion (se manual för fordon, båt eller byggnad).**

#### 4: \*Golvvärmepump

Golvvärmepumpen är i drift samtidig som värmesystemets huvudpump startar. Den har en strömsparfunktion som innebär att golvvärmepumpen är i drift under 5 min och står sedan stilla i 5 min. Golvvärmepumpen är i gång 15 min (i 5 min intervall) efter att huvudpumpen har stannat. Denna fördröjning kan ställas på 15min, 30min, 120min eller Cont. I läge Cont går golvvärmepumpen kontinuerligt oavsett huvudpumpen. **OBS: detta kan dock göra att det kan bli varmare i fordonet än önskat då värmeregleringen (inställt börvärde i panel) är satt ur spel!**

Fabriksinställning är 15 minuter.

Golvvärmepumpen kan här även sättas på eller stängas av (on och off).

Fabriksinställning är off

**OBS! En 12V pump i kombination med en värmeväxlare måste vara inbyggt för att denna funktion skall kunna användas (se manual för fordon, båt eller byggnad).**

#### 5: \*Motor Pump.

Denna funktion gör att du kan slå på eller av pumpen (mellan värmesystemet och motorn enbart).

Denna pump är en option och används i ett system där en värmeväxlare har installerats. Detta alternativ ger dig möjlighet att använda värme från pannan för att värma upp motorn i en husbil, buss etc. alternativt att värma upp värmesystemet (pannan) med hjälp av kylarvätskan i motorn.



#### 9. Offset (temperaturjustering)

Med denna funktion kan man kalibrera temperaturen på panelen, om man märker att temperaturen (den stabiliserade rumstemperaturen) inte motsvarar den temperatur som panelen anger. Gäller även utetemperaturen.



#### 10. Automatisk temperaturhöjning (legionella)

Kl 02.00 nattetid (om klockan är inställd) startar värme pannan och arbetar enligt "Varmvatten" (se avsnitt 5). Detta för att minska risken för legionella. Funktionen är urkopplad i fabriksinställningen.



#### 11. \*Belastningsvakt

Denna funktion används för att förhindra att säkringarna på 230V överbelastas. Om fordonet, båten eller byggnadens totala strömförbrukning överstiger inställt värde, kommer värme pannans eleffekt att minskas automatiskt. På grund av spänningsvariationer och toleranser kan man välja olika regleringsnivåer (t ex för 6A säkring kan man välja antingen 6 eller 7 Amp inställning). Håller inte säkringen, väljer man ett lägre inställt värde. Funktionen är urkopplad i fabriksinställningen. **OBS! Belastningsvakt måste vara installerad för att funktionen skall kunna användas (se manual för fordon, båt eller byggnad).**



#### 12. \*Extern start

Denna funktion används vid start av värme pannan utifrån, t ex med GSM. När extern start har aktiverats ska panelens On-/Off-knapp stängas av (se monteringsattsens manual för extern start). **OBS! För att använda denna funktion krävs en installation av extern start (se manual för fordon, båt eller byggnad).**

#### \*230 V

Denna funktion används vid start av värme pannan då anslutning av 230 V till fordon sker utifrån. När funktionen 230 V har aktiverats ska manöverpanelens on/off-knapp stängas av men 12 V ska vara ansluten (fordonets huvudbrytare tillslagen, alt. fjällkoppling). Innan man stänger av manöverpanelen med on/off-knapp ska man ställa in de parametrar/funktioner som man vill att värme pannan ska ha när den startar (230 V ansluts).



#### 13. Prio inställning

Denna funktion gör att det går att välja vilken energityp som skall prioriteras (väljas) i första hand. Välj energislag genom att trycka på respektive knapp, gas eller el och bekräfta med OK. Fabriksinställning är el.



#### 14. \*EisEX, 12V defroster

Detta är ett litet värmeelement som förhindrar isbildning i regulatortid (passar Secumotion och DuoComfort) Välj med knapparna Heating On för att få värme eller Heating off för att stänga av värmen. Är avkännare för flaskomkopplare installerad, visas symboler ihop med gasflaskesymbolen vad som är valt (snöflinga eller sol). Bekräfta valet med knappen OK. Fabriksinställning är avstängd. **OBS! EisEX (värmeelement) måste vara installerad för att denna funktion skall kunna användas (se manual för fordon, båt eller byggnad).**



#### 15. \*Gasolflaska full/tom

Denna funktion används i kombination med flaskomkopplare (DuoComfort eller DuoControl) och indikerar om gasolflaskan är full eller tom. Är en avkännare monterad på gasventilen samt aktiverad med knappen On, visas en gasflaskesymbol (fylld eller tom) på panelen i viloläget. Visas tom flaska har ventilen gjort ett omslag och påvisar behov av flaskbyte. Fabriksinställning är avstängd **OBS! Flaskomkopplare (DuoComfort eller DuoControl) med avkännare måste vara installerad för att denna funktion skall kunna användas (se manual för fordon, båt eller byggnad).**



### 16.\*Booster

Denna funktion gör att det går att ställa två olika hastigheter på en booster (om installerad) samt att start och stopp av fläkten styrs av pannan. Om pannans cirkulationspump startar, så startar även fläkten på boostern. När cirkulationspumpen stannar, fortsätter fläkten att gå ytterligare 6 min och stannar även den om inte cirkulationspumpen har startat igen dvs. en automatisk reglering av boosterns fläkt. **OBS! En booster måste vara installerad för att denna funktion skall kunna användas (se manual för fordon, båt eller byggnad).**



### 17.\*Inställningar rumsgivare

Med denna funktion kan du välja vilken sensor ska vara aktiv. Ex. du kan ställa in om sensorn placerad i t.ex. bodelen, sovdelen eller i panelen ska vara aktiv. Om Auto väljs är sensorn i panelen aktiv och växlar automatiskt över till fjärrsensorn om en sådan är ansluten. Du kan välja inställningar mellan: Auto, Ext. Sensor 1, Ext. Sensor 2 och Panel sensor.

#### I autoläge

Ingen extern givare ansluten  
= Panelens sensor är aktiv.

En extern givare ansluts (1 eller 2)  
= Extern givare är aktiv.

Två externa sensorer anslutna (1 och 2)  
= Extern givare nr 1 är aktiv.

**OBS! Externa rumsgivare måste vara installerad (en givare finns alltid i panelen) för att denna funktion skall kunna användas (se manual för fordon, båt eller byggnad)**



### 18.Låsning av verktygsmeny

Verktygsmenyn låses genom att välja stängt hänglås.



### 19.Aktiverade funktioner (A)

Denna sida visar de olika funktioner som har blivit aktiverade (t.ex. Automatisk temperaturändring). Det går även att trycka på knapparna här för att direkt kunna gå till respektive funktion som är aktiverad och göra nya inställningar eller stänga av.



### 20.OK

För att lämna verktygsmenyn, tryck OK eller Menu.

## 10. Service och Återställning av systemet

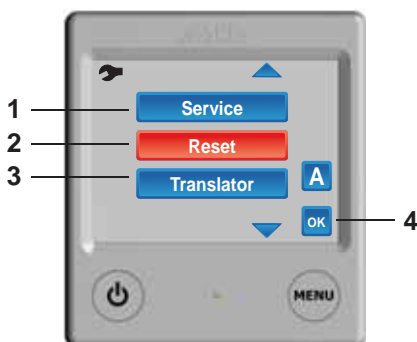

### 1. Service

Med denna funktion kan man se vissa värden från värmepannan på skärmen. Uppdatering av värden sker varje sekund.

### 2. Återställning av systemet

Med denna funktion kan panelen återställas till fabriksinställning. Efter återställning är panelen inställd enligt följande: värmepannan i Off-läge, eldrift 1 kW, gasolvärme i On-läge och innertemperatur 22°C. Övriga funktioner är frånkopplade.

### 3. Translator

Denna funktion används i de fall en extern huvudpanel ska kunna manövrera värmepannan. Om en huvudpanel är ansluten till Alde panelen, aktiveras detta med knappen On, annars skall denna alltid vara inställd på Off. Fabriksinställning är Off.

### 4. OK

För att lämna verktygsmenyn, tryck OK eller Menu.



## 11. Felmeddelanden



När fel uppstår i systemet visas orsaker på skärmen. Dessa visas endast när manöverpanelen är i viloläge.

**Low battery:** Om fordonet, båten eller byggnaden har en batterispänning under 10,5V stannar värmepannan. Denna återställs automatiskt när spänningen kommer upp till 11V.

**Fan failure:** Felaktig fläkthastighet. För att återställa, koppla från 12V från värmepannan och anslut igen (automatisk återställning efter 5 minuter).

**Gas failure:** Slut på gas. Återställning genom att stänga av och starta om värmepannan enligt punkt 1.

**Overheat red fail:** Överhettningsskyddet (röd kabel) utlöst. För att återställa, koppla från 12V från värmepannan och anslut igen.

**Overheat blue fail:** Överhettningsskyddet (blå kabel) utlöst. För att återställa, koppla från 12V från värmepannan och anslut igen.

**Overheat PCB:** Det finns ett överhettningsskydd på pannans styrkort. Om denna blir för varm utlöses skyddet. Försök att återställa genom att koppla från 12V, låt pannan svalna av och anslut sedan 12V igen.

**Window open:** Fönster öppet, värmepannan stoppar för gas. Gasdriften i värmepannan startar när fönstret stängts. Eldriften fungerar. Se manual för fordon, båt eller byggnad om denna funktion är installerad.

**Connection failure:** Det föreligger ett förbindelsefel mellan värmepanna och manöverpanel. För att återställa, koppla från 12V från värmepannan och anslut igen.

**Connection fail ext:** Kommunikationsfel mellan Alde's panel och extern panel.

**Panel failure 1:** Fel på panelen.

**Panel failure 2:** Fel på panelen.

## MONTERINGSANVISNING MANÖVERPANEL 3020 013

Manöverpanel 3020 013 är avsedd för värmepanna Alde Compact 3020.

Manöverpanelen bör placeras på minst 1 meters höjd över golvet, men ej för högt upp mot taket. Den bör ej heller placeras på yttervägg eller nära värmeavgivande föremål som t ex cd-spelare, kylskåp och lampor, då detta kan ge missvisande temperatur. Utrymmet bakom panelen bör vara väl ventilerat. Påverkas ändå rumstermostaten på panelen bör en extern givare anslutas till panelen.

Gör hål för manöverpanelen enligt figur C. Skruva fast manöverpanelen och tryck fast frontdelen. Klamra fast kablaget så att det ej kan bli påfrestningar i stiftlisten på panelen.

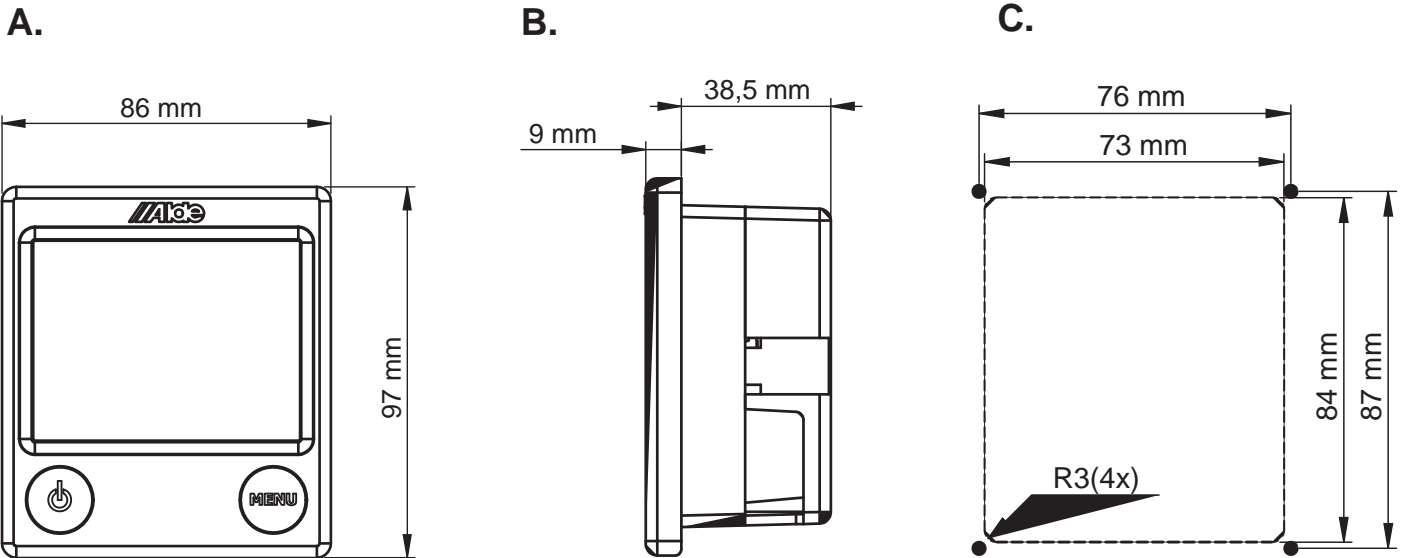

## KABELANSLUTNING MELLAN VÄRMEPANNA COMPACT 3020 OCH MANÖVERPANEL 3020 013

Anslut tillbehör till manöverpanel enligt skiss nedan. **OBS!** Klamra inte 12 V kablar eller kablar för givare tillsammans med 230 V kablar. Placera kablarna helst inte intill varandra, om kablarna buntas ihop ökar risken för driftstörningar.

### Baksida på manöverpanel

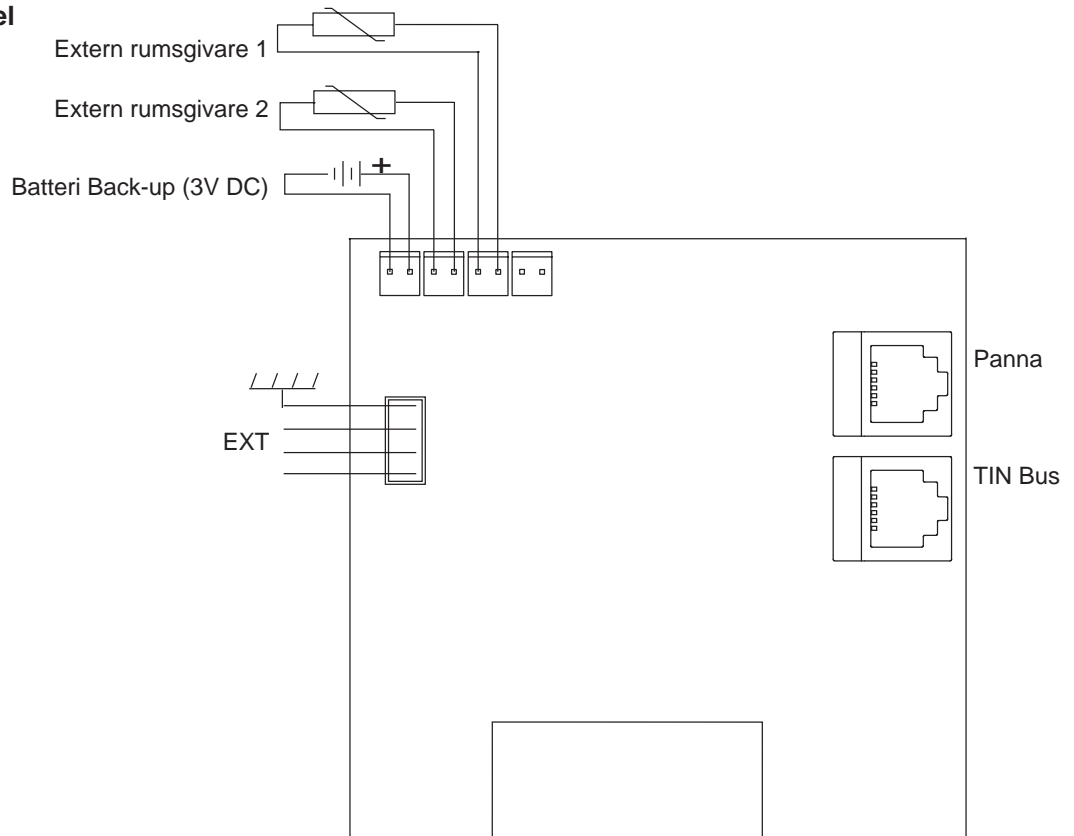



## OPERATING INSTRUCTIONS – CONTROL PANEL 3020 013

Please read these instructions carefully before using the boiler for the first time. The operating and installation instructions for the boiler are provided separately. These instructions are approved for the Alde Compact 3020 boiler fitted in vehicles, boats or buildings in accordance with CE 0402 no. SC0653-13 and have the E5 mark for installation in vehicles in accordance with ECE R122, no. 00 001 and R10, no. 04 166. Installation and repairs may only be carried out by a specialist. Always comply with national regulations.

### 1. Starting the boiler

1. The control panel and the boiler are switched off.
2. To start the boiler, press the On/Off button – the start-up display appears. The boiler starts with the last selected settings.



When the panel/boiler is switched on, a green LED comes on the front between the push-buttons.

### 2. The control panel in standby mode

NB. If “Standby Brightness” is set to Off, the display goes out when it enters standby mode, but lights up if you touch the screen. See settings under section 9, point 7.

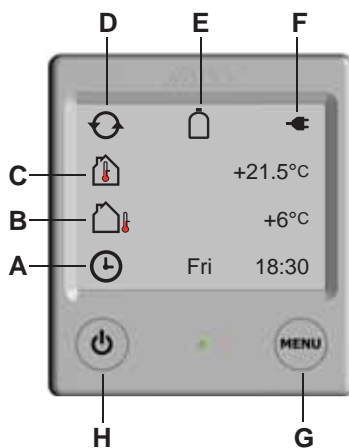

#### A. Clock

The clock shows the day and time (if activated). To set the clock, see under section 9 point 2.

#### B. Outdoor temperature

The outdoor temperature is displayed if a sensor is fitted.

#### C. Indoor temperature

The indoor temperature is displayed automatically.

#### D. Circulation pump

This symbol is displayed when the pump is in operation.

#### E. LPG cylinder full/empty

This symbol is displayed when the sensor on the cylinder changeover system is connected and activated as described in section 9 point 15. If EisEX is installed, the symbol for the mode set is displayed along with the gas cylinder symbol.

#### F. 230 volts

This symbol is displayed when a 230 V power supply is connected to the boiler.

#### G. MENU button

Button for the settings menu.

#### H. On/Off button

Main switch for the boiler.

### 3. From standby mode to the settings menu

In standby mode, the indoor temperature is displayed, and the outdoor temperature is displayed if an outdoor temperature sensor has been connected. The backlighting comes on when you touch the screen. Launch the settings menu by pressing the MENU button. The backlighting comes on and those functions that can be set are displayed. Any settings you make are automatically saved after 10 seconds. The control panel reverts to standby automatically after 30 seconds if no buttons are pressed (or if the MENU button in the settings menu is pressed).

1. The control panel in standby mode.



2. The control panel showing the settings menu.



NB: If “Standby Brightness” is set to Off, the display goes out when it enters standby mode, but lights up if you touch the screen. See settings under 9.12.

## 4. Set the desired temperature

The temperature can be set between +5°C and +30°C, inclusive, in increments of 0.5°C.



1. The temperature displayed is the temperature which is currently set (in this case 22.0°C).
2. Increase the temperature by pressing the + button. Reduce the temperature by pressing the – button.
3. The settings are now complete and the boiler will work at the set temperature.

## 5. Domestic hot water

The boiler is fitted with a built-in hot water heater which can hold approximately 8.5 litres of freshwater. The boiler can equally well be used without there being any freshwater in the heater (e.g. in winter). There are three different settings options for controlling the boiler in terms of the hot water requirement.



1. If there is no freshwater in the heater, press the – button (the symbol will then show unshaded). This makes the boiler control itself on the basis of the heating need in the caravan without being affected by the hot water sensor. Activated mode is also indicated by the + and – buttons changing colour to green.
2. If there is freshwater in the heater and control of domestic hot water is required, press the + button (the symbol will then show half-shaded). Activated mode is indicated by the + button changing colour to green. **NB! If function 8.1 Pump operation has been set to Cont, this option cannot be selected.**
3. If you need more hot water, you can temporarily increase the water temperature to around 65°C. Press the + button so that the symbol shows fully shaded (black). The boiler returns to normal operation after 30 minutes. Once you have selected more hot water, the circulation pump stops.
4. The settings are now complete.

If you wish to revert to the basic hot water settings before 30 minutes have expired:



1. Reset the hot water by pressing the – button (the symbol will show half-shaded).
2. The settings are now complete.

## 6. Heating with electricity ⚡

Proceed as follows to activate heating with electricity. The more power (wattage) you select, the quicker heating will take. Where both electricity and gas are selected, you can set whichever is to take priority (see page 15, function 13: Prio setting).



1. Use the + or – button to switch on the electric heating and toggle between the various power modes (Off, 1 kW, 2 kW or 3 kW). The set value will be displayed on the screen. The activated mode is indicated by the + button changing colour to green. (Some boilers are configured for a maximum of 2 kW – selection of 3 kW – selection of 3 kW is not possible in these cases.)
2. The settings are now complete and the boiler is working at the set temperature (point 4).
3. To switch off electrical operation, use the – button to toggle to Off.

## 7. Heating with gas 🔥

Proceed as follows to activate heating with gas. Where both electricity and gas are selected, you can set whichever is to take priority (see page 15, function 13: Prio setting).



1. Start gas operation by pressing On. The On symbol is activated and changes colour to green.
2. The settings are now complete and the boiler is working at the set temperature (point 4).
3. To switch off gas operation, press Off.

## 8. Unlocking the tools menu

The tools menu can be accessed from the settings menu. From the tools menu you can access the control panel's other functions as described in section 9.

1. The control panel showing the settings menu. Press the “unlock” symbol.
2. The control panel showing the unlocking menu. Press the open padlock, then OK or MENU to unlock the tools menu. The activated mode is indicated by the symbol changing colour to green.
3. The control panel showing the settings menu with the tools menu unlocked. To access the tools menu, press the symbol.

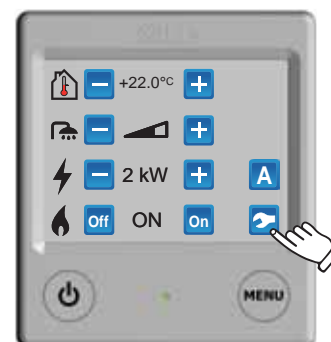







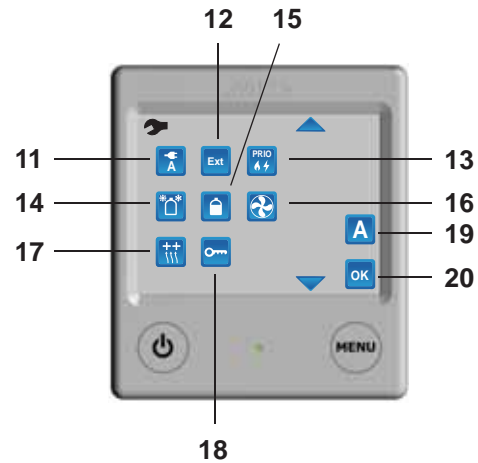
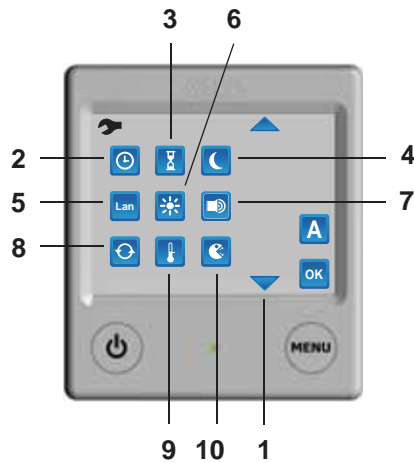

## 9. Tools menu – functions

Once you are in the tools menu (see section 8), you can use the tools described below. Use the up/down arrow symbols to toggle between the various tool fields. You can exit the tools menu at any time using the MENU button.

**NB! Functions marked with \* indicate mean that the symbol for the function is displayed on the control panel even if the circuit board for that option is not installed!**



- 
**1. Arrow symbols**  
 Use the up/down arrow symbols to toggle between the various tool fields. You can exit the tools menu at any time using the MENU button.
- 
**2. Clock**  
 The clock must be set if automatic temperature change or automatic start is to be used. If 12 V power is lost, the clock will stop and will no longer be displayed. Installing battery backup will prevent this happening.
- 
**3. Automatic boiler start**  
 This function is used to start the boiler automatically at a later time. On automatic start, the boiler operates for 24 hours and then stops. After that, automatic start is repeated at the same time and on the same day each week for as long as the function is activated. For automatic start to function, the On/Off button must be in the OFF position.
- 
**4. Automatic temperature change**  
 This function is used when you want to set automatic temperature change during the night, for instance, (each day – “All”) or to reduce the temperature for a few days.
- 
**5. Language**  
 This function is used to reset the screen between different languages. The languages available are: English, French and German. However, the service menu is only available in English (see section 10).

- 
**6. Brightness**  
 Brightness: The brightness of the display (working mode) can be adjusted from 1 to 10. The factory setting is 5. Standby brightness: Off: Used to turn the display’s backlighting off so that the display is turned off (becomes dark) in standby mode (the LED is still active). On: Used to activate the backlighting in the display (low lighting) in standby mode (the LED is still active). The factory setting is On.
- 
**7. Button sound**  
 With this function you can switch the button sound on or off. The factory setting for button sound is On.
- 
**8. Pump settings**
  - 1. Pump operation:**  
 Cont: With this function selected the pump is permanently on. (NB. This function limits the supply of hot water, particularly when there is a low heating requirement)  
 Therm: With this function selected the pump is controlled by the panel/room sensor. This is the normal operating mode for heating the vehicle and obtaining a normal supply of hot water. The factory setting is Therm.
  - 2: \*Pump Auto/pump 2:**  
 Auto: In this mode, the pump fitted to the boiler (12 V or 230 V) operates and, if 230 V is disconnected, pump 2 is also activated. This is in case an additional 12 V pump is connected (e.g. in the tank) and a 230 V pump is fitted to the boiler.  
 Pump 2: In Pump 2 mode, the pump which is connected to its socket operates regardless.
  - 3: \*Pump 1 speed**  
 The capacity of the circulation pump can be controlled from the panel in five steps. **NB! A pump with this control must be installed if this function is to be used (see the manual for the vehicle, boat or building).**

#### 4: \*Underfloor heating pump

The underfloor heating pump comes on at the same time as the main pump for the heating system starts up. It has a current-saving function which means that the underfloor heating pump operates for five minutes and then stops for five minutes. The underfloor heating pump operates for 15 minutes (at five minute intervals) after the main pump has stopped. This delay can be set to 15 min, 30 min, 120 min or Cont. In Cont mode, the underfloor heating pump runs continuously irrespective of the main pump. **NB: This may well result in the interior of the vehicle becoming warmer than desired, as the heating control (the setpoint set on the panel) has been overridden.** The factory setting is 15 minutes. The underfloor heating pump can also be switched on and off here. The factory setting is Off. **NB! A 12 V pump in combination with a heat exchanger must be installed if this function is to be used (see the manual for the vehicle, boat or building).**

#### 5: \*Engine pump.

This function means you can switch the pump on or off (between the heating system and the engine only). This pump is an option and is used in a system where a heat exchanger has been installed. This option allows you to use heat from the boiler to heat the engine of a motor caravan, bus, etc., or to heat the heating system (the boiler) using the coolant in the engine.



#### 9. Offset (temperature adjustment)

Using this function, you can calibrate the temperature on the panel if you notice that the temperature (the stabilised room temperature) is not the same as the temperature shown on the panel. This also applies to the outdoor temperature.



#### 10. Automatic temperature increase (legionella)

The boiler will start at 02.00 in the morning (if the clock is set) and run as indicated for "Domestic hot water" (see section 5). This is to reduce the risk of legionella. This function is switched off in the factory setting.



#### 11. \*Load monitor

This function is used to prevent the fuses for a 230 V power supply being overloaded. If the total power consumption of the vehicle, boat or building exceeds the set value, the boiler's electrical power will be automatically reduced. Due to voltage variations and tolerances, different setting levels can be selected (for example, for a 6 A fuse, you can choose a 6 or 7 amp setting). If the fuse blows, choose a lower setting. This function is switched off in the factory setting. **NB! The load monitor has to be installed if the function is to be used (see the manual for the vehicle, boat or building).**



#### 12. \*External start

This function is used when starting the boiler from outside, with GSM, for instance. When external start has been activated, the control panel's On/Off button is switched off (see the manual for the assembly set for external start). **NB! To use this function, external start has to be installed (see the manual for the vehicle, boat or building).**

#### \*230 V

This function is used for starting the boiler when a 230 V power supply is connected to the vehicle from outside. When the 230 V function has been activated the control panel's on/off button must be turned off, but the 12 V supply must be connected (vehicle main switch on, or caravan site connector). Before turning off the control panel with the on/off button, set the parameters/functions that you want the boiler to have when it starts (230 V connected).



#### 13. Prio setting

This function allows you to choose the type of energy which is to generally take priority (be selected). Select the type of energy by pressing the relevant button – gas or electricity – and press OK to confirm. The factory setting is electricity.



#### 14. \*EisEX, 12 V defroster

This is a small heating element which prevents ice formation in the regulator during winter (fits Secumotion and DuoComfort). Use the buttons Heating On to obtain its heating function or Heating off to switch it off. If a cylinder changeover detector is installed, a symbol indicating the selection (snowflake or sun) will be displayed along with the gas cylinder symbol. Confirm the selection by pressing OK. The factory setting is Off. **NB! EisEX (heating element) must be installed to be able to use this function (see the manual for the vehicle, boat or building).**



#### 15. \*LPG cylinder full/empty

This function is used in combination with a cylinder changeover system (DuoComfort or DuoControl) and indicates if the LPG cylinder is full or empty. If a detector is fitted to the gas valve and has been activated with the On button, a gas cylinder symbol (full or empty) will be displayed on the panel in standby mode. If an empty cylinder is displayed, the valve has effected changeover, indicating that cylinder replacement is required. The factory setting is Off. **NB! A cylinder changeover system (DuoComfort or DuoControl) with detector must be installed for this function to work (see the manual for the vehicle, boat or building).**



### 16.\*Booster

This function allows you to set two different speeds for a booster (if installed) and to control start-up and shutdown of the fan from the panel. If the boiler's circulation pump starts up, the fan on the booster will as well. When the circulation pump stops, the fan will continue to run for another six minutes, and also then stops unless the circulation pump has started up again, i.e. giving automatic control of the booster fan. **NB! A booster has to be installed if this function is to be used (see the manual for the vehicle, boat or building).**



### 17.\*Settings room sensors

This function allows you to select which sensor is to be active. The setting you make can determine, for instance, whether the sensor located in the living quarters, sleeping quarters or the panel should be active. If Auto is selected, the sensor in the panel is active and will automatically switch to the remote sensor if one is connected. You can select settings from: Auto, Ext. sensor 1, Ext. sensor 2 and Panel sensor.

#### In Auto mode

No external sensor is connected

= The panel sensor is active.

One external sensor is connected (1 or 2)

= The external sensor is active.

Two external sensors are connected (1 and 2)

= External sensor no. 1 is active.

**NB! External sensors have to be installed (there is always one sensor in the panel) if this function is to be used (see the manual for the vehicle, boat or building)**



### 18.Locking of the tools menu

The tools menu is locked by selecting the closed padlock.



### 19.Activated functions (A)

This page shows the various functions which have been activated (e.g. Automatic temperature change). You can also press the buttons on this page to access the relevant activated function directly and effect new settings or switch it off.



### 20.OK

To exit the tools menu, press OK or Menu.

## 10. Service and resetting the system

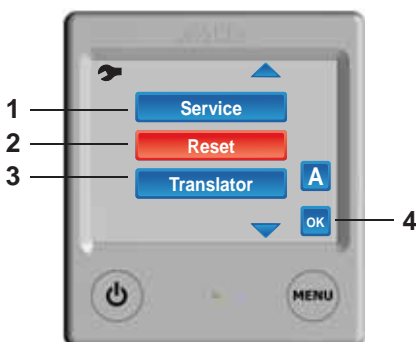

### 1. Service

This function allows you to see some of the boiler values on the screen. The values are updated every second.

### 2. System reset

This function is for resetting the panel to its factory settings. After a reset, the panel is set as follows: Boiler – Off mode; electrical operation – 1 kW; LPG heating – On mode; indoor temperature – 22°C. Other functions are switched off.

### 3. Translator

This function is used to enable an external main panel to operate the boiler. If a main panel is connected to the Alde panel, it is activated with the On button, otherwise the latter must always be set at Off. The factory setting is Off.

### 4. OK

To exit the tools menu, press OK or Menu



## 11. Error messages



If a fault occurs in the system, the cause will be shown on the display. This is only displayed when the control panel is in standby mode.

**Low battery:** If the vehicle, boat or building has a battery voltage of less than 10.5 V, the boiler will stop. It is automatically reset when the voltage reaches 11 V.

**Fan failure:** Incorrect fan speed. To reset, disconnect the 12 V supply from the boiler and reconnect (automatic reset after five minutes).

**Gas failure:** The gas has run out. Reset by switching off and restarting the boiler as described in point 1.

**Overheat red fail:** Overheat protection (red cable) tripped. To reset, disconnect the 12 V supply from the boiler and reconnect.

**Overheat blue fail:** Overheat protection (blue cable) tripped. To reset, disconnect the 12 V supply from the boiler and reconnect.

**Overheat PCB:** The boiler's circuit board has overheat protection. If the board gets too hot, the protection is tripped. Attempt to reset by disconnecting the 12 V supply. Allow the panel to cool down and then reconnect the 12 V supply.

**Window open:** A window is open and the boiler stops running on gas. Gas operation of the boiler will restart once the window is closed. Electrical operation continues to function. Check the vehicle, boat or building manual to see whether this function is installed.

**Connection failure:** There is a connection fault between boiler and control panel. To reset, disconnect the 12 V supply from the boiler and reconnect.

**Connection fail ext:** Communication fault between Alde's panel and external panel.

**Panel failure 1:** Fault on the panel.

**Panel failure 2:** Fault on the panel.

## INSTALLATION INSTRUCTIONS – CONTROL PANEL 3020 013

Control panel 3020 013 is intended for the Alde Compact 3020 boiler.

The control panel should be located at least one metre above the floor, but not too close to the ceiling. Nor should it be located on an outer wall or close to items which radiate heat, such as a CD player, refrigerator or lamps, as this may result in incorrect temperatures. The space behind the panel should be well ventilated. If the room thermostat on the panel is still affected, an external sensor should be connected to the panel.

Make a hole for the control panel as shown in Figure C. Screw the control panel securely in place and push the front cover into position. Secure the cable with clamps to prevent any strain on the terminal strip of the panel.

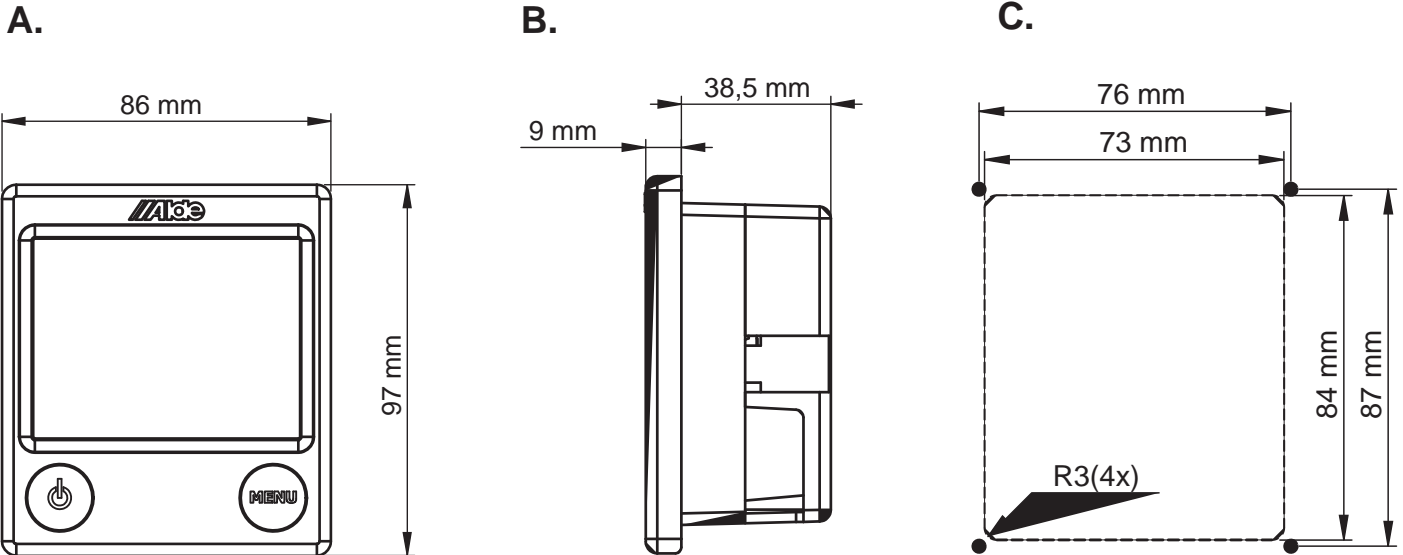

## CABLE CONNECTION BETWEEN BOILER COMPACT 3020 AND CONTROL PANEL 3020 013

Connect accessories to the control panel as shown in the diagram below. NB! Do not clamp 12 V cables or sensor cables together with 230 V cables. It is best not to position the cables close to one another. If the cables are bundled together, there is a greater risk of malfunction during operation.

### Control panel rear

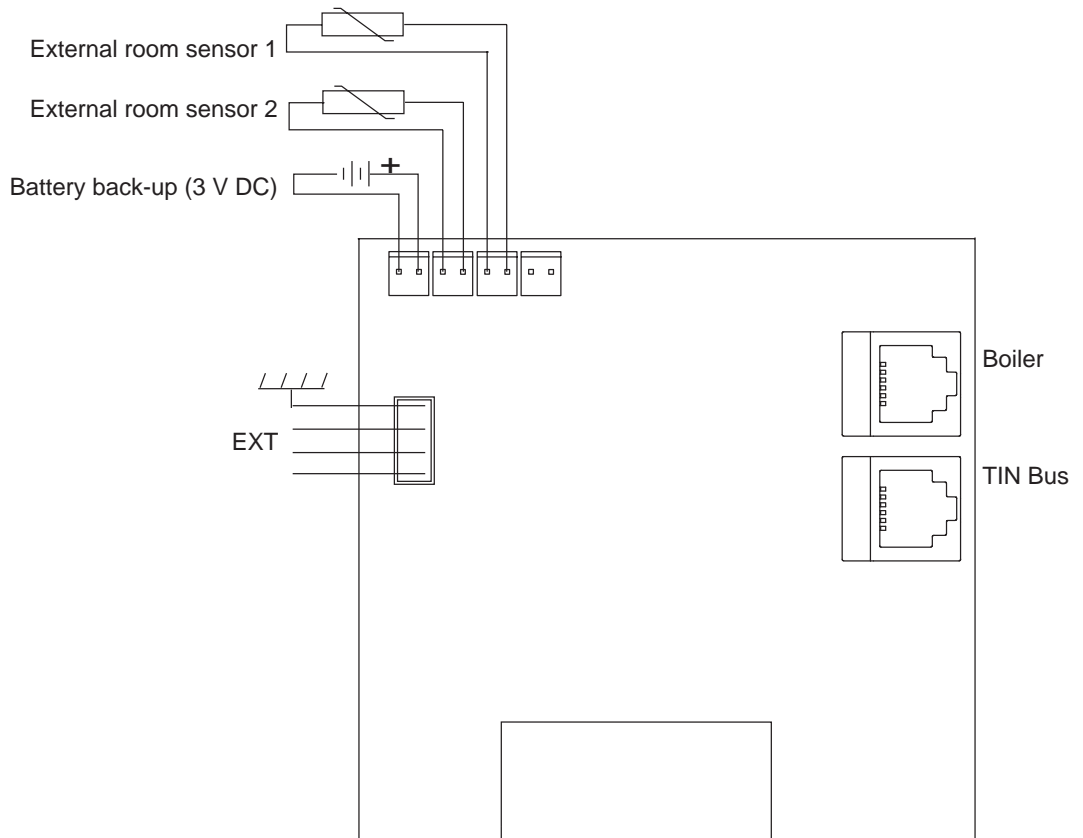



## GEBRAUCHSANWEISUNG BEDIENEINHEIT 3020 013

Lesen Sie diese Anleitung, bevor die Heizung verwendet wird. Für die Gebrauchsanweisung und Montageanleitung der Heizung siehe separate Anleitungen. Diese Anleitung ist zugelassen für Heizung Alde Compact 3020, eingebaut in Fahrzeugen, Booten und Gebäuden gemäß CE 0402 Nr. SC0653-13 und besitzt die E5-Kennzeichnung für den Einbau in Fahrzeugen gemäß R122, Nr. 00 001 und R10, Nr. 04 166. Einbau und Reparatur sind ausschließlich von hierfür qualifiziertem Fachpersonal durchzuführen. Hierbei sind die jeweiligen nationalen Bestimmungen einzuhalten.

### 1. Start der Heizung

- Die Bedieneinheit und die Heizung sind abgeschaltet.
- Zum Start der Heizung drücken Sie auf den On-/Off-Knopf und das Startbild erscheint. Die Heizung startet mit den zuletzt verwendeten Einstellungen.



Wenn das Bedienelement/ die Heizung eingeschaltet ist, leuchtet auf der Vorderseite zwischen den Tasten ein grünes Licht.

### 2. Bedieneinheit in Ruhelage

Achtung: Wenn „Standby Brightness“ ausgeschaltet ist (auf „OFF“ steht), erlischt das Display im Ruhemodus. Es leuchtet auf, sobald der Bildschirm berührt wird. Siehe Einstellungen unter Abschnitt 9 Absatz 7.

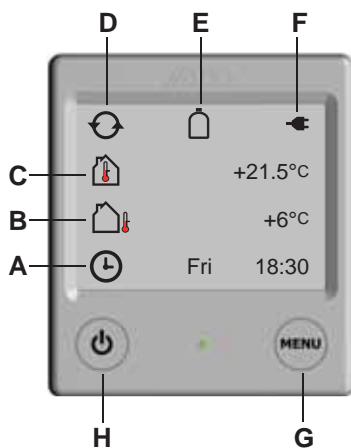

- A. Uhr**  
Die Uhr zeigt das Datum und die Zeit an (wenn aktiviert). Die Einstellung der Uhr wird in Abschnitt 9 Punkt 2 erläutert.
- B. Außentemperatur**  
Die Außentemperatur wird angezeigt, wenn ein Sensor montiert ist.
- C. Raumtemperatur**  
Die Raumtemperatur wird automatisch angezeigt.
- D. Umwälzpumpe**  
Dieses Symbol wird angezeigt, wenn die Umwälzpumpe in Betrieb ist.
- E. Gasflasche voll/leer**  
Dieses Symbol erscheint, wenn der Ferngeber auf dem Flaschenumschalter gemäß Abschnitt 9 Punkt 15 angeschlossen und aktiviert ist. Wenn Eis-EX installiert ist, werden die Symbole für die eingestellte Lage zusammen mit dem Flaschensymbol angezeigt.
- F. 230 Volt**  
Dieses Symbol erscheint, wenn eine Spannung von 230 V an der Heizung anliegt.
- G. Menütaste**  
Taste für das Einstellungs Menü
- H. Ein-/Aus-Taste**  
Hauptschalter der Heizung

### 3. Von der Ruhelage zum Einstellungs Menü

In der Ruhelage wird die Innentemperatur angezeigt und, falls ein Außenfühler angeschlossen ist, die Außentemperatur. Die Hintergrundbeleuchtung leuchtet auf, wenn Sie den Bildschirm berühren. Starten Sie das Einstellungs Menü durch Drücken der Menütaste. Die Hintergrundbeleuchtung schaltet sich ein und die einstellbaren Funktionen werden angezeigt. Die vorgenommenen Einstellungen werden nach 10 Sekunden automatisch gespeichert. Die Bedieneinheit geht nach 30 Sekunden automatisch in die Ruhelage, wenn keine Tasten betätigt werden (oder im Einstellungs Menü die MENÜ-Taste gedrückt wird).

- Bedieneinheit in Ruhelage
- Bedieneinheit im Einstellungs Menü



**ACHTUNG!** Wenn „Standby Brightness“ ausgeschaltet ist (auf „OFF“ steht), erlischt das Display im Ruhemodus. Es leuchtet auf, sobald der Bildschirm berührt wird. Siehe Einstellungen unter 9.12.

## 4. Einstellung der gewünschten Temperatur

Die Temperatur kann von +5 °C bis +30 °C in Schritten von 0,5 °C eingestellt werden.



1. Die angezeigte Temperatur ist die gegenwärtig eingestellte (in diesem Fall 22,0 °C).
2. Erhöhen Sie die Temperatur durch Drücken von „+“. Senken Sie die Temperatur durch Drücken von „-“.
3. Die Einstellungen sind beendet und die Heizung arbeitet bis zur Erreichung der eingestellten Temperatur.

## 5. Warmwasser

Die Heizung besitzt einen eingebauten Warmwasserbereiter mit einem Fassungsvermögen von ca. 8,5 Litern Frischwasser. Die Heizung kann auch verwendet werden, ohne dass Frischwasser eingefüllt ist (z. B. im Winter). Bei den Einstellungen der Heizung gibt es drei verschiedene Optionen, wie die Heizung bezgl. des Warmwasserbedarfs eingestellt werden kann.



1. Wenn kein frisches Wasser im Warmwasserbereiter eingefüllt ist, drücken Sie die Minus-Taste (das Symbol wird leer). Dies bedeutet, dass die Heizung gemäß des Wärmebedarfs im Wagen betrieben wird, ohne Einwirkung des Sensors für Warmwasser. Die Aktivierung wird auch dadurch angezeigt, dass die Plus- und Minus-Tasten blau angezeigt werden.
2. Wenn Frischwasser aufgefüllt ist und die Steuerung von heißem Wasser gewünscht wird, drücken Sie die Plus-Taste (das Symbol ist halb gefüllt). Bei Aktivierung erscheint die Plus-Taste grün. **ACHTUNG! Ist die Funktion 8.1 Betrieb der Pumpe auf Cont eingestellt, können Sie dies nicht auswählen.**
3. Brauchen Sie mehr heißes Wasser, können Sie vorübergehend die Wassertemperatur auf über 65 °C erhöhen. Drücken Sie die Plus-Taste, bis das Symbol vollständig gefüllt ist (schwarz). Wenn 30 Minuten vergangen sind, kehrt die Heizung zum normalen Betrieb zurück. Wenn Sie mehr Warmwasser gewählt haben, hält die Umwälzpumpe an.
4. Die Einstellungen sind abgeschlossen.

Um zu den Standardeinstellungen für Warmwasser zurückzukehren, bevor 30 Minuten vergangen sind:



1. Zurücksetzen von heißem Wasser durch Drücken der Taste – (das Symbol ist halb gefüllt).
2. Die Einstellungen sind abgeschlossen.

## 6. Heizen mit Strom ⚡

Verwenden Sie das folgende Verfahren, um Heizen mit Strom zu aktivieren. Je höher die gewählte Leistung ist, desto schneller ist die Erwärmung. Werden Strom und Gas zusammen ausgewählt, kann die Priorität zwischen Gas und Strom eingestellt werden (siehe Seite 23, Funktion 13. Prioritäts-Einstellung).



1. Starten und schrittweise Veränderung der verschiedenen Heizstufen (Off, 1 kW, 2 kW oder 3 kW) mit + oder -. Der eingestellte Wert wird auf dem Bildschirm angezeigt. Bei Aktivierung wird das Plus-Symbol grün angezeigt. (Einige Heizungen sind mit einem Maximum von 2 kW ausgestattet, in diesen Fällen ist die Wahl von 3kW nicht möglich.)
2. Die Einstellung ist abgeschlossen und die Heizung arbeitet bei der eingestellten Temperatur (Punkt 4).
3. Um den Elektroheizbetrieb abzuschalten, betätigen Sie wiederholt die —-Taste, bis Off erreicht ist.

## 7. Heizung 🔥

So aktivieren Sie das Heizen mit Gas: Werden Strom und Gas zusammen ausgewählt, kann die Priorität zwischen Gas und Strom eingestellt werden (siehe Seite 23, Funktion 13). Prioritäts-Einstellung:



1. Starten Sie den Gasbetrieb durch Drücken der Taste „On“. Das Symbol „On“ wird aktiviert und erscheint nun in grün.
2. Die Einstellungen sind abgeschlossen und der Kessel arbeitet bei der eingestellten Temperatur (Punkt 4)
3. Um den Gasbetrieb abzuschalten, drücken Sie „Off“.

## 8. Entriegeln des Werkzeugmenüs

Das Werkzeugmenü kann aus dem Einrichtungsmenü erreicht werden. Unter dem Werkzeugmenü können weitere Funktionen der Bedieneinheit wie in Abschnitt 9 beschrieben erreicht werden.

1. Bedieneinheit im Einstellungsmenü Drücken Sie auf das Entriegelungssymbol.
2. Bedieneinheit im Entriegelungsmenü. Drücken Sie auf das geöffnete Schloss und dann auf OK oder MENU, um das Werkzeugmenü zu entriegeln. Bei Aktivierung wird das Symbol grün angezeigt.
3. Das Bedienfeld im Einstellungsmenü mit entriegeltem Werkzeugmenü. Um das Werkzeugmenü aufzurufen, drücken Sie auf das Symbol.

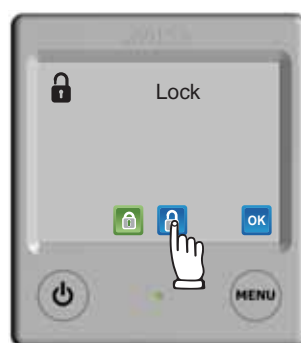

## 9. Werkzeugmenü – Funktionen

Im Werkzeugmenü (siehe Abschnitt 8) können Sie die folgenden Werkzeuge verwenden. Bewegen Sie sich durch die verschiedenen Werkzeugfelder, indem Sie die Pfeilsymbole nach oben oder unten betätigen. Sie können das Werkzeugmenü jederzeit mit der MENU-Taste verlassen. **ACHTUNG! Funktionen, die mit \* gekennzeichnet sind, werden nur auf der Bedieneinheit angezeigt, wenn eine Optionskarte installiert ist.**

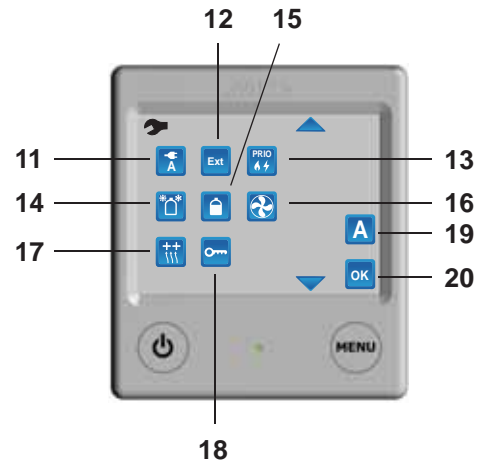
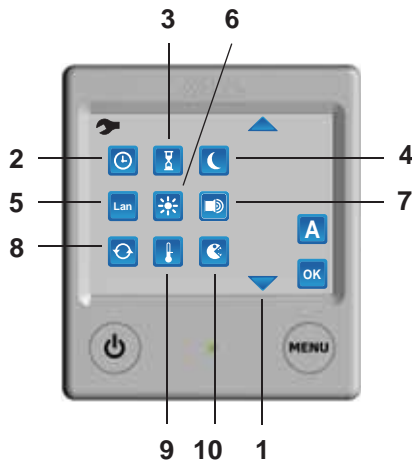

### 1. Pfeilsymbole

Sie bewegen sich durch die verschiedenen Werkzeugfelder, indem Sie auf die Pfeilsymbole nach unten oder oben drücken. Sie können das Werkzeugmenü jederzeit mit der MENU-Taste verlassen.

### 2. Uhr

Die Uhr muss für die automatische Temperaturänderung oder den automatischen Start eingestellt werden. Bei einem 12V-Stromausfall bleibt die Uhr stehen und wird nicht mehr auf dem Bildschirm angezeigt. Mit einer montierten Ersatzbatterie wird dies verhindert.

### 3. Automatischer Start der Heizung

Diese Funktion dient dem automatischen Einschalten der Heizung zu einem späteren Zeitpunkt. Bei einem automatischen Start arbeitet die Heizung 24 Stunden lang und wird dann abgeschaltet. Danach wiederholt sich dann der automatische Start jede Woche am selben Tag und zur selben Zeit, solange die Funktion aktiviert ist. Damit der automatische Start erfolgt, muss die On-/Off-Taste auf OFF stehen.

### 4. Automatische Temperaturänderung

Diese Funktion wird verwendet, um automatische Temperaturwechsel einzustellen, zum Beispiel in der Nacht (jeden Tag „All“) oder um die Temperatur ein paar Tage lang zu senken.

### 5. Sprache

Diese Funktion wird verwendet, um den Bildschirm zwischen verschiedenen Sprachen umzustellen. Verfügbare Sprachen sind: Englisch, Französisch und Deutsch. Das Servicemenü ist jedoch nur auf Englisch verfügbar (siehe Abschnitt 10).

### 6. Helligkeit

Brightness: Die Helligkeit der Anzeige (Arbeitsposition) kann von 1–10 eingestellt werden. Die Standardeinstellung ist 5. Standby brightness: Off: Dient zum Ausschalten der Hintergrundbeleuchtung für das Display, sodass das Display im Ruhemodus abgeschaltet wird (dunkel) (die LED ist noch aktiv). On: Wird verwendet, damit die Hintergrundbeleuchtung für das Display im Ruhemodus leuchtet (schwaches Licht) (die LED ist noch aktiv). Die Standardeinstellung ist „On“.

### 7. Eingabelaut

Mit dieser Funktion kann der Eingabelaut ein- oder ausgeschaltet werden. Eingabelaute sind in der Standardeinstellung eingeschaltet.

### 8. Pumpeneinstellungen

#### 1. Pumpenbetrieb:

Cont: Wenn diese Option ausgewählt ist, befindet sich die Pumpe im Dauerbetrieb. (Bitte beachten Sie, dass diese Funktion die Warmwasserversorgung einschränkt, besonders wenn der Wärmebedarf gering ist) Therm: Wenn diese Option ausgewählt ist, wird die Pumpe durch das Bedienelement/den Raumfühler gesteuert. Dies ist die normale Betriebsart, um das Fahrzeug zu erwärmen und normalen Zugang zu heißem Wasser zu haben. Die Werkseinstellung ist Therm.

#### 2: \*Pumpe Auto/Pumpe 2:

Auto: In dieser Lage wird die auf der Heizung befindliche Pumpe betrieben (12 V oder 230 V) und wenn 230 V ausgekoppelt ist, wird auch Pumpe 2 aktiviert. Dies falls eine zusätzliche 12 V-Pumpe angeschlossen ist (z. B. im Behälter) und sich eine 230 V-Pumpe auf der Heizung befindet. Pumpe 2: In der Position Pumpe 2 ist stets die Pumpe in Betrieb, die an deren Ausgang angeschlossen ist.

### 3: \*Pumpe 1 Geschwindigkeit

Die Kapazität der Umwälzpumpe lässt sich über das Bedienfeld in 5 Stufen steuern.

**ACHTUNG! Es müssen Pumpen mit dieser Steuerung installiert sein, um diese Funktion nutzen zu können (siehe Handbuch für Fahrzeug, Boot oder Gebäude).**

### 4: \*Umwälzpumpe der Fußbodenheizung

Die Umwälzpumpe der Fußbodenheizung ist in Betrieb, wenn die Hauptpumpe läuft. Sie verfügt über eine Stromsparfunktion, sodass die Pumpe der Fußbodenheizung 5 Minuten lang in Betrieb und dann 5 Minuten ausgeschaltet ist. Die Umwälzpumpe der Fußbodenheizung läuft 15 min (in 5-Minutenintervallen) nachdem die Hauptpumpe stehen geblieben ist. Diese Verzögerung kann auf 15 min, 30 min, 120 min oder Cont eingestellt werden. In der Position „Cont“ läuft die Umwälzpumpe der Fußbodenheizung kontinuierlich, unabhängig von der Hauptpumpe. Hinweis: Dies kann jedoch dazu führen, dass es im Fahrzeug wärmer als gewünscht wird, da die Heizungsregelung (an der Bedieneinheit eingestellter Sollwert) außer Funktion gesetzt wird! Die Werkseinstellung ist 15 Minuten. Die Umwälzpumpe der Fußbodenheizung kann außerdem ein- oder ausgeschaltet werden (on und off). Standardeinstellung ist off. HINWEIS! Eine 12V-Pumpe muss in Kombination mit einem Wärmetauscher eingebaut sein, damit diese Funktion verwendet werden kann (siehe Handbuch für Fahrzeuge, Boote oder Gebäude).

### 5: \*Motorpumpe

Diese Funktion ermöglicht es Ihnen, die Pumpe ein- oder auszuschalten (nur zwischen der Heizungsanlage und dem Motor). Diese Pumpe ist eine Option, und wird in einem System verwendet, in dem ein Wärmetauscher installiert ist. Diese Option ermöglicht es Ihnen, die Wärme der Heizung zu verwenden, um den Motor in einem Wohnmobil, Bus usw. aufzuwärmen oder alternativ zum Aufheizen der Heizungsanlage (Heizung) mit dem Kühlmittel im Motor.



### 9. Offset (Temperatureinstellung)

Mit dieser Funktion können Sie die Temperatur auf dem Bedienfeld kalibrieren, wenn Sie merken, dass die Temperatur (die stabilisierte Raumtemperatur) nicht auf der auf der Bedieneinheit eingestellten Temperatur entspricht. Gilt auch für die Außentemperatur.



### 10. Automatische Temperaturerhöhung (Legionellen)

Um 02.00 nachts (wenn die Uhr eingestellt ist) startet die Heizung und arbeitet nach der Einstellung „Warmwasser“ (siehe Abschnitt 5). Dies ist zur Reduzierung der Gefahr von Legionellen. Die Funktion ist in der Werkseinstellung deaktiviert.



### 11. \*Überlastungsschutz

Diese Funktion wird verwendet, um zu verhindern, dass die Sicherungen bei 230V überlastet werden. Wenn die Gesamtleistungsaufnahme des Fahrzeugs, Boots oder Gebäudes den eingestellten Wert übersteigt, wird automatisch die Leistung der Heizung reduziert. Wegen Spannungsschwankungen und Toleranzen können verschiedene Ebenen der Regulierung gewählt werden (z. B. kann man für eine 6 A-Sicherung zwischen einer 6 Ampere- und einer 7 Ampere-Einstellung wählen). Wird die Sicherung ausgelöst, stellt man einen niedrigeren Wert ein. Die Funktion ist in der Werkseinstellung deaktiviert. **ACHTUNG! Es muss ein Überlastungsschutz installiert sein, damit diese Funktion verwendet werden kann (siehe Handbuch für Fahrzeug, Boot beziehungsweise Gebäude).**



### 12. \*Externer Start

Diese Funktion wird verwendet, wenn man die Heizung von außen startet, z. B. mit GSM. Wenn externer Start aktiviert wurde, sollte die On-/Off-Taste der Bedieneinheit abgeschaltet werden (siehe Handbuch Einbausatz für externen Start). **ACHTUNG! Um diese Funktion zu nutzen, muss externer Start installiert werden (siehe Handbuch für Fahrzeug, Boot oder Gebäude).**

#### \*230 V

Diese Funktion wird beim Start der Heizung verwendet, wenn die Verbindung von 230 V mit dem Fahrzeug von außen erfolgt. Bei Aktivierung der Funktion 230 V muss die On/Off-Taste an der Bedieneinheit ausgeschaltet werden, es müssen jedoch 12 V anliegen (Hauptschalter des Fahrzeugs ein, alternativ Fernverbindung). Bevor die Bedieneinheit mit der On/Off-Taste ausgeschaltet wird, müssen die Parameter/Funktionen eingestellt werden, die beim Starten der Heizung (Anschließen von 230 V) aktiv sein sollen.



### 13. Prioritäteneinstellung

Diese Funktion erlaubt es, festzulegen, welche Energieart priorisiert (vorzugsweise ausgewählt) werden soll. Wählen Sie die Energieart durch Drücken der entsprechenden Taste, Gas oder Strom, und bestätigen Sie mit OK. Die Werkseinstellung ist Elektrizität.



### 14. \*EisEx, 12 V-Defroster

Dies ist ein kleines Heizelement, das im Winter die Bildung von Eis im Regulator verhindert (passend für SecuMotion und Duo-Comfort). Verwenden Sie die Tasten Heating On oder Heating Off, um die Wärme ein- oder auszuschalten. Ist der Sensor für den Flaschenumschalter installiert, werden die Symbole zusammen mit dem gewählten Gasflaschensymbol (Schneeflocke oder Sonne) angezeigt. ▶

Bestätigen Sie Ihre Wahl mit OK. Die Werkseinstellung ist ausgeschaltet. **ACHTUNG! EisEX (Heizelement) muss installiert sein, damit diese Funktion verwendet werden kann (siehe Handbuch für Fahrzeug, Boot beziehungsweise Gebäude).**



### 17.\*Raumfühlerinstellungen

Mit dieser Funktion können Sie wählen, welcher Sensor aktiv sein soll. Zum Beispiel können Sie einstellen, dass der Sensor im Wohn- oder Schlafbereich bzw. auf der Bedieneinheit aktiv sein soll. Wenn „Auto“ gewählt ist, ist der Sensor in der Bedieneinheit aktiv und schaltet automatisch auf den Fernbedienungssensor, wenn ein solcher angeschlossen ist. Sie können zwischen folgenden Einstellungen wählen: Auto, ext. Sensor 1, Ext. Sensor 2 und Panel sensor (Bedieneinheitssensor)

#### Auto

Kein externer Sensor angeschlossen

= Bedieneinheitssensor ist aktiv.

Ein externer Sensor ist angeschlossen (1 oder 2)

= Externer Sensor ist aktiv.

Zwei externe Sensoren angeschlossen (1 und 2)

= Externer Sensor Nr. 1 ist aktiv.

**ACHTUNG! Externe Raumfühler müssen installiert sein (ein Sensor befindet sich stets in der Bedieneinheit), damit diese Funktion angewendet werden kann (siehe Handbuch für Fahrzeug, Boot oder Gebäude)**



### 15. Gasflasche voll/leer

Diese Funktion wird zusammen mit dem Flaschenumschalter (DuoComfort oder Secumotion) verwendet. Sie zeigt an, ob die Flüssiggasflasche voll oder leer ist. Wenn ein Sensor am Gasventil montiert ist und mit der Taste „On“ aktiviert wurde, wird ein Gasflaschen-symbol (voll/leer) im Ruhemodus auf der Bedieneinheit angezeigt. Wird „leere Flasche“ angezeigt, erfolgte ein Umschlag am Ventil und der erforderliche Flaschenaustausch wird angezeigt. Die Werkseinstellung ist abgeschaltet. **HINWEIS! Es muss ein Flaschen-Gasregler (DuoComfort oder Secumotion) mit Sensor installiert sein, damit diese Funktion verwendet werden kann (siehe Handbuch zu Fahrzeug, Boot beziehungsweise Gebäude).**



### 16.\*Booster

Diese Funktion ermöglicht es, zwei unterschiedliche Geschwindigkeiten auf einem Booster (falls installiert) einzustellen sowie die Steuerung des Ein- und Ausschaltens des Gebläses durch die Heizung. Wenn die Umwälzpumpe der Heizung startet, geht auch das Gebläse am Booster in Betrieb. Wenn die Umwälzpumpe stoppt, läuft das Gebläse noch zusätzlich 6 Minuten und wird dann ebenfalls angehalten, wenn nicht die Umwälzpumpe wieder läuft, d. h. eine automatische Steuerung des Gebläses des Boosters.

**ACHTUNG! Es muss ein Booster installiert sein, damit diese Funktion verwendet werden kann (siehe Handbuch für Fahrzeug, Boot beziehungsweise Gebäude).**



### 18.Sperren des Werkzeugmenü

Das Werkzeugmenü wird durch Auswahl des geschlossenen Vorhängeschlosses verriegelt.



### 19.Aktiviere Funktionen (A)

Diese Seite zeigt die verschiedenen Funktionen, die aktiviert wurden (z. B. Automatische Temperaturänderung). Sie können auch auf die Tasten hier drücken, um direkt zu der jeweiligen aktivierten Funktion zu gelangen und neue Einstellungen vorzunehmen oder abzuschalten.



### 20.OK

Um das Werkzeugmenü zu verlassen, drücken Sie OK oder Menü.

## 10. Service und System-Wiederherstellung

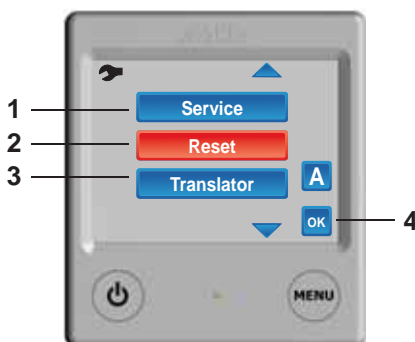

### 1. Service

Mit dieser Funktion können Sie einige Werte der Heizung auf dem Bildschirm anzeigen. Die Werte werden jede Sekunde aktualisiert.

### 2. System-Wiederherstellung

Mit dieser Funktion kann die Bedieneinheit auf die Voreinstellung ab Werk zurückgestellt werden. Nach einem Reset wird die Bedieneinheit wie folgt eingestellt: Heizung in Off-Modus, Strombetrieb 1 kW, Gas-Wärme in Position „On“ und Raumtemperatur 22 °C. Andere Funktionen werden abgeschaltet.

### 3. Translator

Diese Funktion dient dazu, den Heizkessel mithilfe eines externen Bedienfeldes bedienen zu können. Wenn eine Hauptbedieneinheit mit der Alde Bedieneinheit verbunden ist, wird diese mit der Taste „On“ aktiviert, sonst sollte diese immer auf „Off“ stehen. Die Standardeinstellung ist Off.

### 4. OK

Um das Werkzeugmenü zu verlassen, drücken Sie OK oder Menü.



## 11. Fehlermeldungen



Wenn ein Fehler im System auftritt, werden Ursachen auf dem Bildschirm angezeigt. Diese werden nur angezeigt, wenn sich das Bedienfeld im Bereitschaftsmodus befindet.

**Low battery:** Wenn das Fahrzeug, Boot oder Gebäude eine Batteriespannung unter 10,5 V hat, wird die Heizung angehalten. Sie wird automatisch wieder angestellt, wenn die Spannung auf 11 V steigt.

**Fan failure:** Fehlerhafte Lüfterdrehzahl. Um dies zu beheben, trennen Sie die 12 V-Stromversorgung von der Heizung und schließen Sie sie wieder an (automatische Wiederherstellung nach 5 Minuten).

**Gas failure:** Kein Gas. Wiederherstellung durch Ausschalten und Neustarten der Heizung gemäß Absatz 1.

**Overheat red fail:** Überhitzungsschutz (rotes Kabel) ausgelöst. Zur Wiederherstellung die 12 V-Stromversorgung von der Heizung trennen und wieder anschließen.

**Overheat blue fail:** Überhitzungsschutz (blaues Kabel) ausgelöst. Zur Wiederherstellung die 12 V-Stromversorgung von der Heizung trennen und wieder anschließen.

**Overheat PCB:** Es gibt einen Überhitzungsschutz an der Steuerkarte der Heizung. Wenn dieser zu heiß wird, wird der Schutz ausgelöst. Versuchen Sie einen Neustart, indem Sie die 12 V-Stromversorgung abkoppeln, die Heizung abkühlen lassen und dann die 12 V-Stromversorgung wieder anschließen.

**Window open:** Fenster offen, die Heizung stoppt den Gasbetrieb. Der Gasbetrieb der Heizung beginnt, wenn das Fenster geschlossen ist. Elektrobetrieb funktioniert. Siehe Handbuch für Fahrzeug, Boot oder Gebäude, wenn diese Funktion installiert ist.

**Connection failure:** Es besteht ein Verbindungsfehler zwischen Heizung und Bedienfeld. Zur Wiederherstellung die 12 V-Stromversorgung von der Heizung trennen und wieder anschließen.

**Connection fail ext:** Kommunikationsfehler zwischen dem Alde-Bedienfeld und externer Bedieneinheit.

**Panel failure 1:** Fehler an der Bedieneinheit

**Panel failure 2:** Fehler an der Bedieneinheit

## INSTALLATIONSANWEISUNG BEDIENEINHEIT 3020 013

Die Bedieneinheit 3020 013 ist für die Heizung Alde Compact 3020 vorgesehen.

Das Bedienfeld sollte mindestens 1 Meter über dem Boden positioniert werden, aber nicht zu nah an der Decke. Es sollte nicht an einer Außenwand oder in der Nähe von Wärme erzeugenden Geräten wie CD-Spielern, Kühlschränken und Lampen platziert werden, da dies zu irreführenden Temperaturen führen kann. Der Raum hinter dem Bedienfeld sollte gut belüftet sein. Wird trotzdem das Raumthermostat auf dem Bedienfeld beeinflusst, sollte ein externer Sensor an das Bedienfeld angeschlossen werden.

Löcher für die Bedieneinheit wie in Abbildung C angezeigt anbringen. Schrauben Sie die Bedieneinheit an und drücken Sie den vorderen Teil fest. Die Verkabelung so befestigen, dass keine Belastungen der Stecker des Panels auftreten.

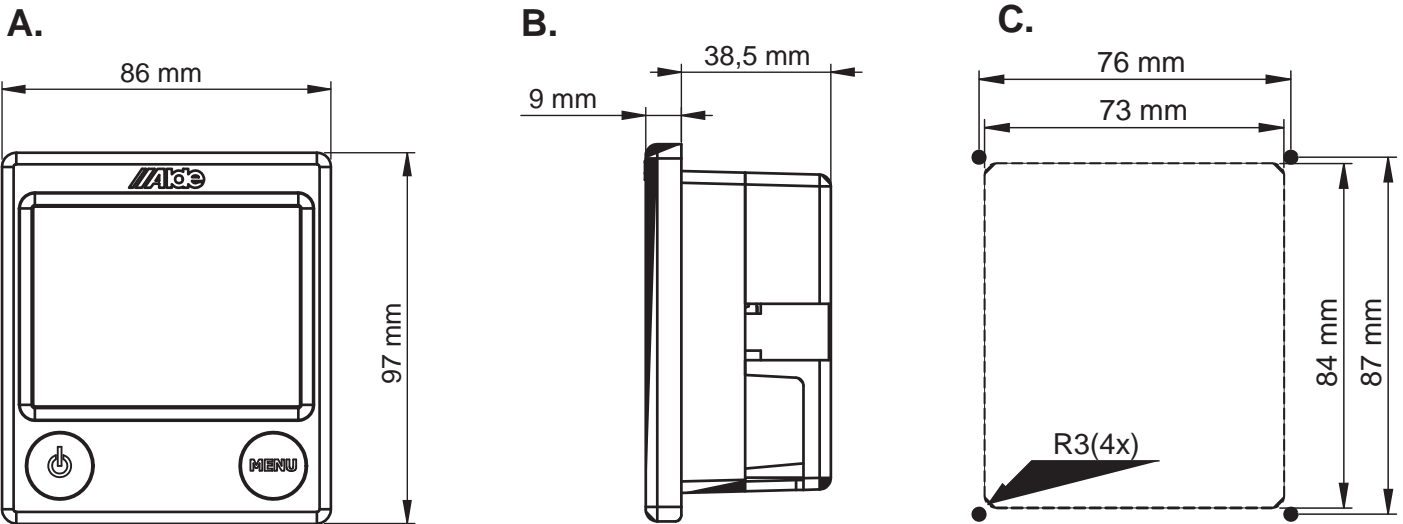

## KABELANSCHLUSS ZWISCHEN HEIZUNG COMPACT 3020 UND BEDIENEINHEIT 3020 013

Zubehör mit dem Bedienfeld gemäß der Skizze unten verbinden. ACHTUNG! Klammern Sie 12 V-Kabel oder Kabel für Sensoren nicht mit 230 V-Leitungen zusammen. Verlegen Sie die Kabel vorzugsweise nicht nebeneinander, wenn die Kabel gebündelt werden, erhöht dies das Risiko von Betriebsstörungen.

### Rückseite der Bedieneinheit

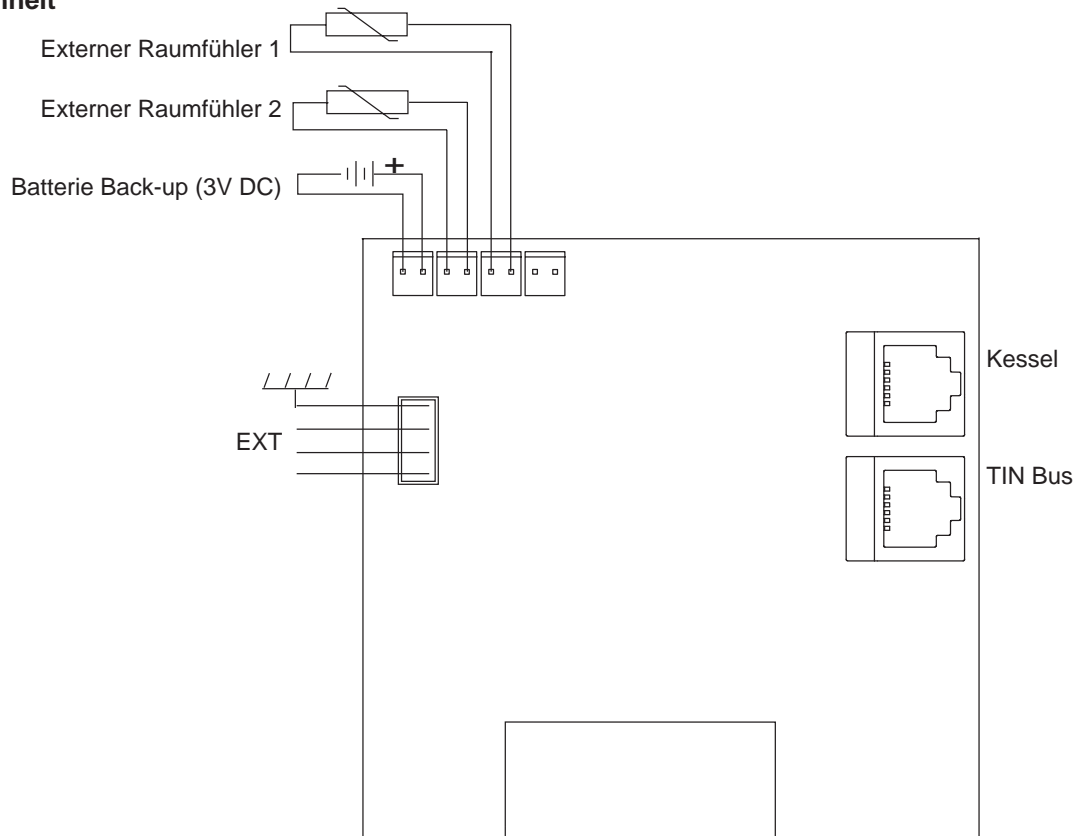



## GEBRUIKSAANWIJZING BEDIENINGSPANEEL 3020 013

Lees deze gebruiksaanwijzing zorgvuldig door voordat de verwarmingsketel in gebruik wordt genomen. Voor de gebruiksaanwijzing en de installatievoorschriften van de verwarmingsketel, zie de afzonderlijke handleidingen. Deze handleiding is goedgekeurd voor verwarmingsketel Alde Compact 3020 gemonteerd in voertuigen, boten en gebouwen conform CE 0402 nr. SC0653-13 en heeft een E5 markering voor installatie in voertuigen conform R122, nr. 00 001 en R10, nr. 04 166. Installatie en reparatie mogen alleen worden uitgevoerd door specialisten. Nationale voorschriften moeten worden gevolgd.

### 1. Starten van de verwarmingsketel

1. Het bedieningspaneel en de verwarmingsketel zijn afgezet.



2. Om de verwarmingsketel te starten drukt u op de On-/Off-knop en de opstartafbeelding wordt getoond. De verwarmingsketel start met de laatst gekozen instellingen.



Als het paneel / de verwarmingsketel is aangezet, brandt een groene lichtdiode op het front tussen de drukknoppen.

### 2. Bedieningspaneel in ruststand

N.B. Als "Standby Brightness" op Off is gezet, gaat de display uit als dit in de ruststand gaat, maar hij gaat weer branden als men op het scherm drukt. Zie instellingen onder paragraaf 9 punt 7.

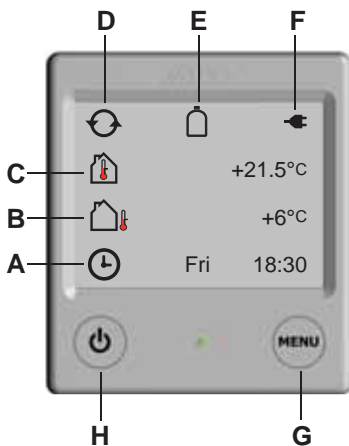

#### A. Klok

De klok geeft dag en tijd aan (indien geactiveerd). De klok wordt ingesteld onder paragraaf 9 punt 2.

#### B. Buitentemperatuur

De buitentemperatuur wordt getoond als de sensor is gemonteerd.

#### C. Binnentemperatuur

De binnentemperatuur wordt automatisch getoond.

#### D. Circulatiepomp

Dit symbool wordt getoond als de pomp in bedrijf is.

#### E. Gasfles vol/leeg

Dit symbool wordt getoond als de sensor op de flesschakelaar is ingeschakeld en geactiveerd conform paragraaf 9 punt 15. Als Eis-EX is geïnstalleerd, worden de symbolen voor ingestelde stand getoond samen met het flessymbool.

#### F. 230 volt

Dit symbool wordt getoond als 230V is aangesloten op de verwarmingsketel.

#### G. MENU-knop

Knop voor instellingsmenu.

#### H. On-/Off-knop

Hoofdschakelaar voor verwarmingsketel.

### 3. Vanaf ruststand naar instellingsmenu

In de ruststand worden de binnen- en buitentemperatuur getoond, afhankelijk van of de buitentemperatuursensor is aangesloten. De achtergrondverlichting gaat aan als men op het scherm drukt. Start het instellingsmenu door te drukken op de MENU-knop. De achtergrondverlichting gaat aan en de instelbare functies worden getoond. De instellingen die worden gedaan, worden na 10 seconden automatisch opgeslagen. Het bedieningspaneel gaat na 30 seconden automatisch over in de ruststand als verder niet op knoppen wordt gedrukt (of als men drukt op de MENU-knop in het instellingsmenu).

1. Bedieningspaneel in ruststand.



2. Bedieningspaneel in instellingsmenu.



NB. Als "Standby Brightness" op Off is gezet, gaat de display uit als dit in de ruststand gaat, maar hij licht op als men op het scherm drukt. Zie instellingen onder 9.12.

## 4. Stel de gewenste temperatuur in

De temperatuur kan worden ingesteld van +5°C tot +30°C in intervallen van 0,5°C.



1. De temperatuur die wordt getoond, is de temperatuur die momenteel is ingesteld (in dit geval 22,0°C).
2. Verhoog de temperatuur door te drukken op +. Verlaag de temperatuur door te drukken op -.
3. De instelling zijn klaar en de verwarmingsketel werkt naar de ingestelde temperatuur.

## 5. Warm water

In de verwarmingsketel zit een ingebouwde boiler met een volume van circa 8,5 liter drinkwater. De verwarmingsketel kan ook goed worden gebruikt zonder dat drinkwater is bijgevuld in de boiler (bv. in de winter). Er zijn drie verschillende alternatieven voor de instelling van hoe de ketel kan worden geregeld betreffende de behoefte aan warm water.



1. Als geen drinkwater is bijgevuld in de boiler, druk dan op de Minusknop (het symbool blijft leeg). Dit maakt dat de ketel regelt conform de verwarmingsbehoefte in de wagen zonder invloed van de sensor voor warm water. Een geactiveerde stand wordt ook getoond doordat de plus- en minusknoppen blauw worden.
2. Als drinkwater is bijgevuld en regeling voor warm water wordt gewenst, druk dan op de plusknop (het symbool wordt halfgevuld). Een geactiveerde stand wordt getoond doordat de plusknop van kleur verandert in groen. **NB: Is de functie 8.1 Pomp in bedrijf op Cont gezet, dat kan deze keuze niet worden gemaakt.**
3. Hebt u meer warm water nodig, dan kunt u de watertemperatuur tijdelijk verhogen tot 65°C. Druk op de plusknop, zodat het symbool helemaal wordt gevuld (zwart). Als 30 minuten zijn verstreken, keert de verwarmingsketel terug naar normaal bedrijf. Als u meer warm water hebt gekozen, stopt de circulatiepomp.
4. De instellingen zijn klaar.

Als u de basisinstellingen voor warm water wilt herstellen voordat 30 minuten zijn verstreken.



1. Herstel de instelling voor warm water door te drukken op - (het symbool wordt halfgevuld).
2. De instellingen zijn klaar.

## 6. Opwarming met elektriciteit ⚡

Ga op de volgende manier te werk om de opwarming met elektriciteit te activeren. Hoe hoger het vermogen is dat u kiest, des te sneller wordt de opwarming. Bij de keuze van zowel elektriciteit als gas, kan de prioriteit tussen gas en elektriciteit worden ingesteld (zie pagina 31, functie 13. Prio instelling).



1. Start en ga door de verschillende vermogenstanden (Off, 1kW, 2kW of 3kW) met + of -. De ingestelde waarde wordt op het scherm getoond. Een geactiveerde stand wordt getoond doordat het plus-symbool van kleur verandert in groen. (Sommige verwarmingsketels zijn uitgerust met max. 2kW, in dat geval is de keuze 3kW niet mogelijk.)
2. De instellingen zijn klaar en de ketel werkt met de ingestelde temperatuur (punt 4).
3. Om het gebruik van elektriciteit af te sluiten, met - naar Off gaan.

## 7. Opwarming met gas 🔥

Ga op de volgende manier te werk om de opwarming met gas te activeren. Bij de keuze van zowel elektriciteit als gas, kan de prioriteit tussen gas en elektriciteit worden ingesteld (zie pagina 31, functie 13. Prio instelling).



1. Start het bedrijf op gas door te drukken op On. Het On-symbool wordt geactiveerd en verandert van kleur in groen.
2. De instellingen zijn klaar en de verwarmingsketel werkt met de ingestelde temperatuur (punt 4).
3. Om het bedrijf op gas af te sluiten, drukt u op Off.

## 8. Ontgrendeling van het gereedschapsmenu

Vanuit het instellingsmenu is het mogelijk verder te gaan naar het gereedschapsmenu. Onder het gereedschapsmenu kan men komen bij de overige functies van het bedieningspaneel, die worden beschreven in paragraaf 9.

1. Bedieningspaneel in instellingsmenu. Druk op het ontgrendelingssymbool.
2. Bedieningspaneel in ontgrendelingsmenu. Druk op het open hangslot, daarna op OK of MENU om het gereedschapsmenu te ontgrendelen. Een geactiveerde stand wordt getoond doordat het symbool van kleur verandert in groen.
3. Het bedieningspaneel in het instellingsmenu met ontgrendeld gereedschapsmenu. Om in het gereedschapsmenu te komen, drukken op het symbool.

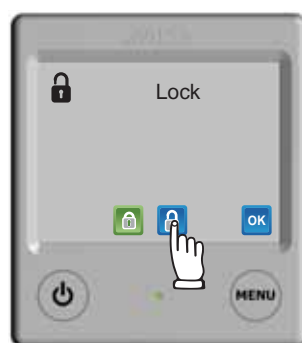

## 9. Gereedschapsmenu - functies

Als u zich bevindt in het gereedschapsmenu, (zie paragraaf 8) kunt u gebruikmaken van onderstaande gereedschapsfuncties. U bladert tussen de verschillende gereedschapsvelden door te drukken op de pijlsymbolen omhoog of omlaag. U kunt het gereedschapsmenu altijd verlaten met de MENU-knop. **NB: Een functie gemarkeerd met \* betekent dat het symbool voor de functie alleen in het bedieningspaneel wordt getoond als een optiekaart is geïnstalleerd!**

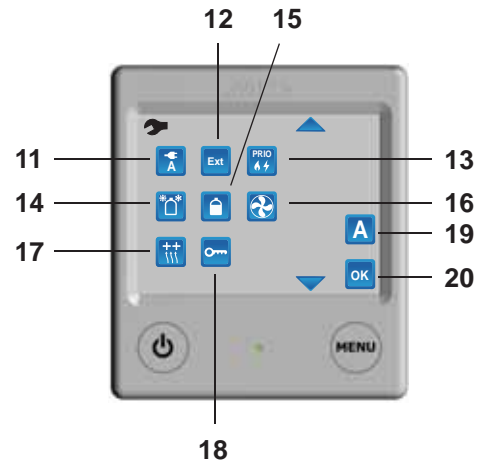
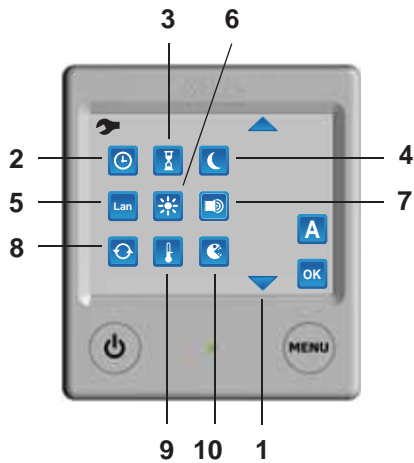

### 1. Pijlsymbolen

U bladert tussen de verschillende gereedschapsvelden door te drukken op de pijlsymbolen omhoog of omlaag. U kunt het gereedschapsmenu altijd verlaten met de MENU-knop.

### 2. Klok

De klok moet worden ingesteld als automatische temperatuurwijziging of automatisch starten moet worden gebruikt. Bij het wegvalen van de 12V spanning stopt de klok en wordt deze niet langer op het scherm getoond. Met een gemonteerde batterijbackup wordt dat verhinderd.

### 3. Automatisch starten van de verwarmingsketel

Deze functie wordt gebruikt voor het automatisch starten van de verwarmingsketel op een later tijdstip. Bij een automatische start werkt de verwarmingsketel 24 uur en slaat daarna af. Daarna wordt de automatische start iedere week herhaald, op dezelfde dag en hetzelfde tijdstip, zo lang de functie is geactiveerd. Opdat de automatische start functioneert, moet de On-/Off – knop in de OFF-stand worden gezet.

### 4. Automatische temperatuurwijziging

Deze functie wordt gebruikt als u de automatische temperatuurwijziging wilt instellen gedurende bv. de nacht (iedere dag "All") of de temperatuur enkele dagen wilt verlagen.

### 5. Taal

Deze functie wordt gebruikt voor het omstellen van het scherm tussen verschillende talen. De beschikbare talen zijn: Engels, Frans en Duits. Het servicemenu daarentegen, is er alleen maar in het Engels (zie paragraaf 10).



### 6. Lichtsterkte

**Brightness:** De lichtsterkte van de display (werkstand) kan worden ingesteld tussen 1 en 10. Fabrieksinstelling is 5.

**Standby brightness:**

**Off:** Wordt gebruikt om de achtergrondverlichting van de display uit te schakelen, zodat de display uitgaat (donker wordt) in de stand stand-by (de lichtdiode is nog steeds actief). **On:** wordt gebruikt om de achtergrondverlichting van het display in de stand stand-by (laag verlichtingsniveau) te laten branden (de LED is nog steeds actief). Fabrieksinstelling is On.



### 7. Knoppengeluid

Met deze functie kan men het knoppengeluid in- of uitschakelen. Het knoppengeluid is ingeschakeld in de fabrieksinstelling.



### 8. Pompinstellingen

#### 1. Pomp in bedrijf:

**Cont:** als deze functie is geselecteerd, is de pomp constant in werking (N.B.: deze functie beperkt de toevoer van warm water, met name bij een geringe warmtebehoefte).

**Therm:** als deze functie is geselecteerd, wordt de pomp gestuurd door het paneel / de ruimtesensor. Dit is de normale bedrijfsstand om het voertuig te verwarmen en voor een normale beschikbaarheid van warm water. De fabrieksinstelling is Therm.

#### 2: \*Pomp Auto/pomp 2:

**Auto:** In deze stand werkt de pomp die is gemonteerd op de ketel (12V of 230V) en als 230V wordt ontkoppeld, wordt ook pomp 2 geactiveerd. Dit ingeval een extra 12V pomp is aangesloten (bv. in het vat) en een 230V pomp is gemonteerd op de ketel.

**Pomp 2:** In stand Pomp 2 werkt altijd de pomp die is aangesloten in diens uitgang ongeacht.

### 3: \*Pomp 1 snelheid

De capaciteit van de circulatiepomp kan in 5 stappen worden geregeld vanaf het paneel.

**NB: Een pomp met deze besturing moet zijn geïnstalleerd om deze functie te kunnen gebruiken (zie het handboek voor voertuig, boot of gebouw).**

### 4: \*Vloerverwarmingpomp

De vloerverwarmingpomp is in bedrijf op het moment dat de hoofdpomp van het verwarmingssysteem start. Deze heeft een energiebesparingsfunctie, wat inhoudt dat de vloerverwarmingpomp gedurende 5 min. in bedrijf is en vervolgens 5 min. stilstaat. De vloerverwarmingpomp draait 15 min. (met intervallen van 5 min) nadat de hoofdpomp is gestopt. Deze vertraging kan worden ingesteld op 15 min., 30 min., 120 min. of Cont. In de stand Cont draait de vloerverwarmingpomp continue ongeacht de hoofdpomp. **NB: dit kan echter maken dat het in het voertuig warmer kan worden dan gewenst omdat de verwarmingsregeling (ingestelde gewenste waarde in het paneel) buitenspel is gezet!** Fabriekinstelling is 15 minuten. De vloerverwarmingpomp kan ook hier worden aan- of afgezet (on en off). Fabriekinstelling is **NB! Een 12V pomp in combinatie met een warmtewisselaar moet zijn ingebouwd om deze functie te kunnen gebruiken (zie handboek voor voertuig, boot of gebouw).**

### 5: \*Motor Pomp.

Deze functie maakt dat u de pomp aan of uit kunt zetten (alleen tussen het verwarmingssysteem en de motor). Deze pomp is een optie en wordt gebruikt in een systeem waarin een warmtewisselaar is geïnstalleerd. Dit alternatief biedt u de mogelijkheid de warmte van de ketel te gebruiken om de motor van een camper, bus etc. op te warmen of als alternatief het verwarmingssysteem (de ketel) op te warmen met behulp van de koelvloeistof in de motor.



### 9. Offset (temperatuurafstelling)

Met deze functie kan met de temperatuur op het paneel kalibreren, als men merkt dat de temperatuur (de gestabiliseerde kamertemperatuur) niet overeenkomt met de temperatuur die het paneel aangeeft. Geldt ook voor de buitentemperatuur.



### 10. Automatische temperatuurverhoging (legionella)

Om 2 uur 's nachts (als de klok is ingesteld) start de verwarmingsketel en werkt conform "Warm water" (zie paragraaf 5). Dit om het risico op legionella te verkleinen. De functie is uitgeschakeld in de fabriekinstelling.



### 11. \*Belastingsensor

Deze functie wordt gebruikt om te verhinderen dat de zekeringen bij 230V worden overbelast.

Als van het voertuig, de boot of het gebouw het totale stroomverbruik hoger is dan de ingestelde waarde, zal het elektrisch vermogen van de verwarmingsketel automatisch worden verlaagd. Op grond van de spanningsvariaties en toleranties kan men kiezen uit verschillende regelniveaus (bv. voor een 6A zekering kan men een instelling kiezen van 6 of 7 Amp.). Als de zeker het niet houdt, dan kiest men een lager ingestelde waarde. De functie is uitgeschakeld in de fabriekinstelling. **NB: De belastingsensor moet zijn geïnstalleerd om de functie te kunnen gebruiken (zie handboek voor voertuig, boot of gebouw).**



### 12. \*Externe start

Deze functie wordt gebruikt bij het starten van de verwarmingsketel van buitenaf, bv. met GSM. Als externe start werd geactiveerd, dan moet de On-/Off-knop van het paneel worden afgezet (zie het montagevoorschrift voor externe start). **NB: Om deze functie te kunnen gebruiken is een installatie van externe start vereist (zie het handboek voor voertuig, boot of gebouw).**

### \*230 V

Deze functie wordt gebruikt bij het starten van de verwarmingsketel als de aansluiting van 230 V op het voertuig van buitenaf gebeurt. Als de functie 230 V werd geactiveerd, dan moet de on-/off-knop van het paneel worden afgezet, maar 12V moet zijn aangesloten (de hoofdschakelaar van het voertuig aangezet, alt. de winterkoppeling). Voordat men het bedieningspaneel afzet met de on-/off-knop, moet men de parameters/functies instellen die men wil dat de verwarmingsketel moet hebben als deze start (230 V wordt aangesloten).



### 13. Prio instelling

Deze functie maakt het mogelijk te kiezen welk energietype moet worden geprioriteerd (gekozen) in eerste instantie. Kies de energiesoort door te drukken op de respectieve knop, gas of elektriciteit, en bevestig met OK. Fabriekinstelling is elektriciteit.



### 14. \*EisEX, 12V defroster

Dit is een klein verwarmingselement dat ijsvorming in de regelaar verhindert in de winter (past bij Secumotion en DuoComfort) Kies met de knoppen Heating On om de warmte aan te zetten of Heating off om de warmte af te zetten. Is een aftaster voor de fles-omschakelaar geïnstalleerd, dan worden de symbolen samen getoond met het gasflessymbool dat is gekozen (sneeuwvlok of zon). Bevestig de keuze met de knop OK. Fabriekinstelling is afgezet. **NB: EisEX (verwarmingselement) moet zijn geïnstalleerd om de functie te kunnen gebruiken (zie handboek voor voertuig, boot of gebouw).**



### 15.\*Gasfles vol/leeg

Deze functie wordt gebruikt in combinatie met de flesschakelaar (DuoComfort of DuoControl) en geeft aan of de gasfles vol is of leeg. Is een aftaster gemonteerd op de gasklep en geactiveerd met de knop On, dan wordt een gasflessymbool getoond (vol of leeg) op het paneel in de ruststand. Wordt een lege fles getoond, dan heeft de klep een omslag gemaakt en wordt de behoefte om de fles te vervangen aangetoond. Fabrieksinstelling is afgezet **NB! Flesschakelaar (DuoComfort of DuoControl) met aftaster moet zijn geïnstalleerd om deze functie te kunnen gebruiken (zie handboek voor voertuig, boot of gebouw).**



### 16.\*Booster

Deze functie maakt dat twee verschillende snelheden kunnen worden ingesteld op een booster (indien geïnstalleerd) en dat het starten en stoppen van de ventilator wordt geregeld door de ketel. Als de circulatiepomp van de ketel start, dan start ook de ventilator op de booster. Als de circulatiepomp stopt, gaat de ventilator nog 6 minuten door en stopt dan ook als de circulatiepomp niet opnieuw is gestart, d.w.z. een automatische regeling van de ventilator van de booster. **NB: Een booster moet zijn geïnstalleerd om deze functie te kunnen gebruiken (zie handboek voor voertuig, boot of gebouw).**



### 17.\*Instellingen ruimtesensor

Met deze functie kunt u kiezen welke sensor actief moet zijn. U kunt bv. instellen of de sensor die is geplaatst in het woongedeelte, het slaapgedeelte of in het paneel actief moet zijn. Als Auto wordt gekozen, is de sensor in het paneel actief en schakelt deze automatisch over naar de afstandsensoren als deze is aangesloten. De instellingen die u kunt kiezen zijn: Auto, Ext. Sensor 1, Ext. Sensor 2 en Paneelsensor.

#### In auto-stand

Geen externe sensor aangesloten

= De sensor van het paneel is actief.

Een externe sensor werd aangesloten (1 of 2)

= Externe sensor is actief.

Twee externe sensoren aangesloten (1 en 2) =

Externe sensor nr. 1 is actief.

**NB: Een externe ruimtesensor moet zijn geïnstalleerd (er zit altijd een sensor in het paneel) om deze functie te kunnen gebruiken (zie het handboek voor voertuig, boot of gebouw)**



### 18.Vergrendeling van het gereedschapsmenu

Het gereedschapsmenu wordt vergrendeld door het gesloten hangslot te kiezen.



### 19.Geactiveerde functies (A)

Deze pagina toont de verschillende functies die geactiveerd werden (bv. Automatische temperatuurwijziging). Het is ook mogelijk om te drukken op de knoppen hier om direct naar de respectieve functie te gaan die geactiveerd is en nieuwe instellingen te doen of af te sluiten.



### 20.OK

Om het gereedschapsmenu te verlaten, drukt u op OK of Menu.

## 10. Service en Reset van het systeem

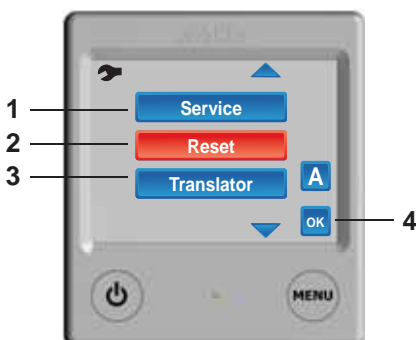

### 1. Service

Met deze functie kan men bepaalde waarden van de verwarmingsketel zien op het scherm. Update van de waarden vindt iedere seconde plaats.

### 2. Reset van het systeem

Met deze functie kan het paneel weer worden gereset naar de fabrieksinstelling. Na reset is het paneel als volgt ingesteld: verwarmingsketel in Off-stand, elektrisch gebruik 1 kW, gaswarmte in On-stand en binnentemperatuur 22°C. De overige functies zijn uitgeschakeld.

### 3. Translator

Deze functie wordt gebruikt in die gevallen dat een extern hoofdpaneel de ketel moet kunnen bedienen. Als er een hoofdpaneel is aangesloten op het Alde-paneel, wordt dit met de knop On geactiveerd, anders moet het altijd op Off staan. De fabrieksinstelling is Off.

### 4. OK

Om het gereedschapsmenu te verlaten, drukt u op OK of Menu



## 11. Foutmeldingen



Als er een storing in het systeem ontstaat, wordt de oorzaak getoond op het scherm. Deze worden alleen getoond als het bedieningspaneel in de ruststand staat.

**Low battery:** Als het voertuig, de boot of het gebouw een accuspanning hebben lager dan 10,5 V, slaat de verwarmingsketel af.. Dit wordt automatisch hersteld als de spanning weer boven 11V komt.

**Fan failure:** Verkeerde ventilatorsnelheid. Om te resetten, 12V ontkoppelen van de verwarmingsketel en weer aansluiten (automatisch herstel na 5 minuten).

**Gas failure:** Het gas is op. Resetten door de verwarmingsketel af en weer aan te zetten conform punt 1.

**Overheat red fail:** Oververhittingsbeveiliging (rode kabel) geactiveerd. Om te resetten, 12 V ontkoppelen van de verwarmingsketel en weer aansluiten.

**Overheat blue fail:** Oververhittingsbeveiliging (blauwe kabel) geactiveerd. Om te resetten, 12 V ontkoppelen van de verwarmingsketel en weer aansluiten.

**Overheat PCB:** Er zit een oververhittingsbeveiliging op de besturingskaart van de ketel. Als deze te warm wordt, wordt de beveiliging geactiveerd. Probeer te resetten door 12V te ontkoppelen, laat de ketel afkoelen en sluit vervolgens 12V weer aan..

**Window open:** Raam open, de verwarmingsketel stopt met gas verbruiken. Het gasverbruik in de verwarmingsketel start als het raam wordt gesloten. Het draaien op elektriciteit functioneert. Zie het handboek voor voertuig, boot of gebouw als deze functie is geïnstalleerd.

**Connection failure:** Er is sprake van een verbindingstoring tussen de verwarmingsketel en het bedieningspaneel. Om te resetten, 12 V ontkoppelen van de verwarmingsketel en weer aansluiten.

**Connection fail ext:** Communicatiestoring tussen het paneel van Alde en het externe paneel.

**Panel failure 1:** Storing in het paneel.

**Panel failure 2:** Storing in het paneel.

## MONTAGEVOORSCHRIFT BEDIENINGSPANEEL 3020 013

Bedieningspaneel 3020 013 is bedoeld voor verwarmingsketel Alde Compact 3020.

Het bedieningspaneel dient minstens op 1 meter hoogte boven de grond te worden geplaatst, maar niet te hoog naar het plafond. Het dient ook niet op een buitenwand of vlak bij warmteafgevend voorwerpen te worden geplaatst zoals bv. een cd-speler, koelkast en lampen, omdat dit kan ertoe kan leiden dat verkeerde temperaturen worden aangeduid. De ruimte achter het paneel dient goed geventileerd te zijn. Wordt de kamerthermostaat op het paneel toch beïnvloed, dan dient een externe sensor te worden aangesloten op het paneel.

Maak gaten voor het bedieningspaneel conform Afbeelding C. Schroef het bedieningspaneel vast en druk het frontdeel vast. Klem de bekabeling vast, zodat er geen spanningen kunnen ontstaan in de stiftenlijst op het paneel.

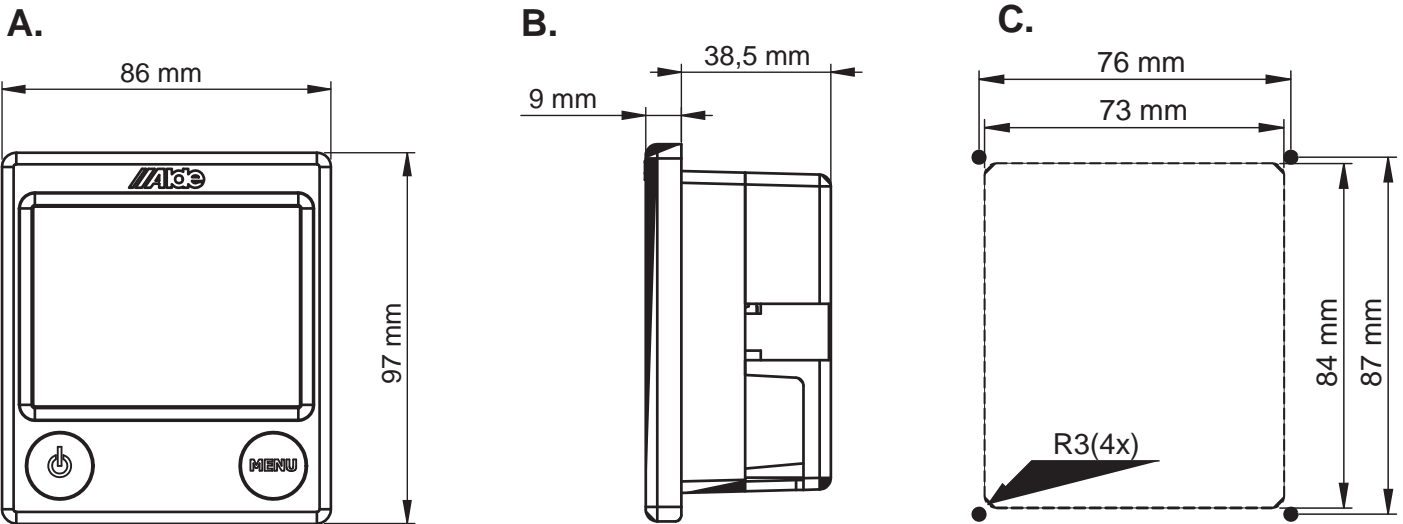

## KABELAANSLUITING TUSSEN VERWARMINGSKETEL COMPACT 3020 EN BEDIENINGSPANEEL 3020 013

Sluit de toebehoren van het bedieningspaneel aan conform onderstaande tekening. NB: Klem 12V-kabels of kabels voor sensors niet samen vast met 230V kabels. Plaats de kabels bij voorkeur niet tegen elkaar, als de kabels samen worden gebonden, neemt het risico van bedrijfsstoringen toe.

### Achterkant van bedieningspaneel

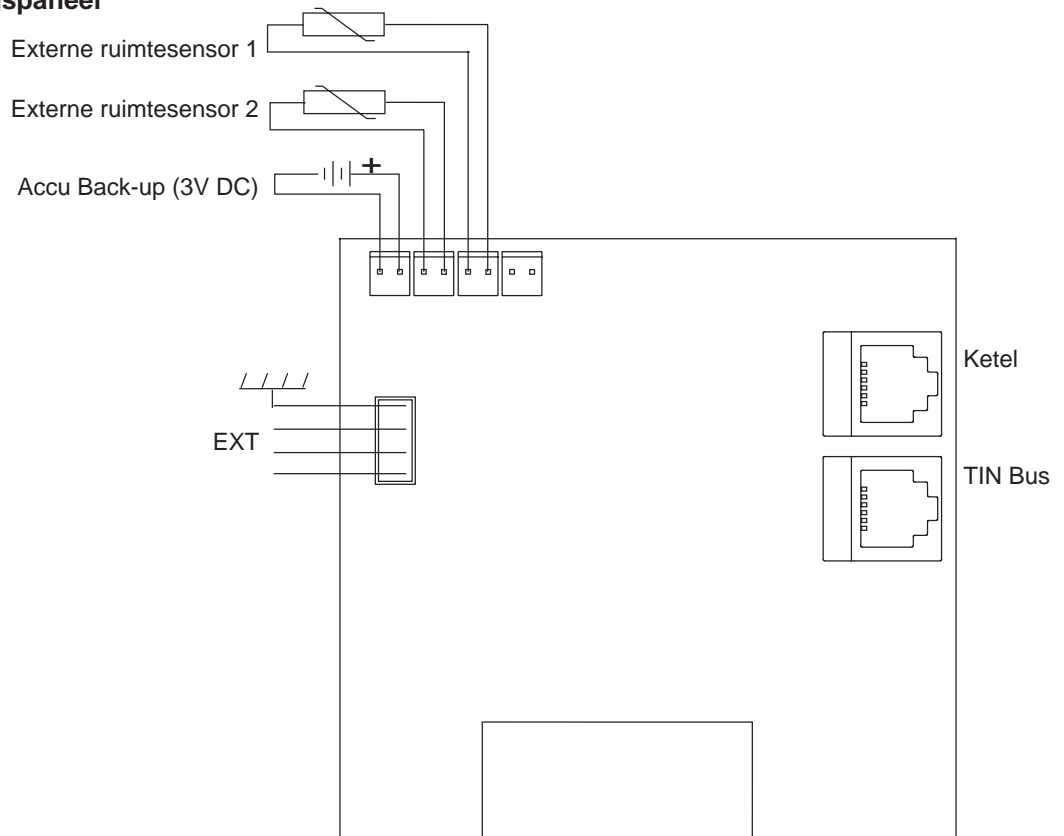



# BRUKSANVISNING BETJENINGSPANEL/MANØVREPANEL 3020 013

Les nøye gjennom denne bruksanvisningen før varmeanlegget/varmekedlen tas i bruk. Se separate anvisninger for bruks- og monteringsanvisning for varmeanlegget/varmekedlen. Denne anvisningen er godkjent for/ til varmeanlegget/varmekedlen Alde Compact 3020 montert i kjøretøy, båter og bygninger, i henhold til CE 0402 nr. SC0653-13, og har E5-merke for/til installasjon i kjøretøy, i henhold til R122, nr. 00 001 og R10, nr. 04 166. Installasjon og reparasjon må kun utføres av fagfolk/fagmand. Nasjonale/Nationale bestemmelser skal følges.

## 1. Starte varmeanlegget/varmekedlen

1. Betjeningspanelet/Manøvrepanelet og varmeanlegget/varmekedlen er slått av/slukket.



2. Du starter varmeanlegget/varmekedlen ved å trykke på On-/Off-knappen, hvorpå oppstartsbildet vises. Varme-anlegget/Varmekedlen starter med de sist valgte innstillingene/indstillinger.



Når panelet/varmeanlegget/varmekedlen er slått på/tændt, lyser det en grønn lysdiode mellom trykknappene i fronten.

## 2. Betjeningspanelet i hvilemodus/Manøvrepanelet i hvilestilling

OBS! Hvis "Standby Brightness" er satt til/på Off, slukkes displayet når det er i hvilemodus/hvilestilling, men tennes/tænder når du trykker på skjermen. Se innstillinger/indstillinger under avsnitt 9, punkt 7.

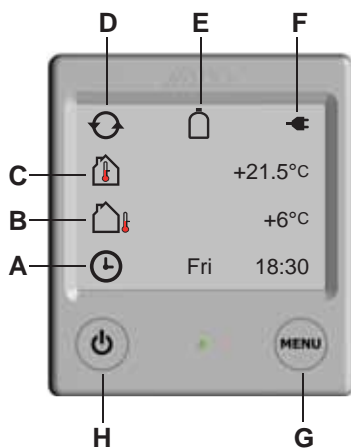

### A. Klokke/Ur

Klokken/Uret viser dag og tid (hvis den er aktivert). Klokken stilles inn under avsnitt 9, punkt 2.

### B. Utetemperatur

Utetemperaturen vises hvis en føler/giver er montert.

### C. Innetemperatur

Innetemperaturen vises automatisk.

### D. Sirkulasjonspumpe

Dette symbolet vises når pumpen er i drift.

### E. Gassflaske full/tom

Dette symbolet vises når føleren/giveren på flaskekoblingen er koblet til og aktivert i henhold til avsnitt 9, punkt 15. Hvis Eis-EX er installert, vises symbolene for innstilt posisjon i tillegg til flaskesymbolet.

### F. 230 volt

Dette symbolet vises når 230 V er koblet til/ tilsluttet varmeanlegget/varmekedlen.

### G. MENU-knapp

Knapp for innstillingsmeny.

### H. On-/Off-knapp

Hovedbryter for varmeanlegget/varmekedel.

## 3. Fra hvilemodus til innstillingsmeny/Fra hvilestilling til innstillingsmeny

I hvilemodus/hvilestilling vises inne- og eventuelt utetemperatur, avhengig av om det er koblet til en utetemperaturføler/ utetemperaturgiver. Bakgrunnsbelysningen tennes når du trykker på skjermen. Åpne innstillingsmenyen ved å trykke på MENU-knappen. Bakgrunnsbelysningen tennes, og funksjoner som kan stilles inn, vises. Alle innstillinger du gjør, vil bli lagret automatisk etter 10 sekunder. Betjeningspanelet/Manøvrepanelet går automatisk over i hvilemodus/hvilestilling etter 30 sekunder hvis det ikke trykkes på noen knapper (eller hvis du trykker på MENU-knappen i innstillingsmenyen).

1. Betjeningspanelet/Manøvrepanelet i hvilemodus/hvilestilling.



2. Betjeningspanelet/ Manøvrepanelet i innstillingsmeny.



OBS! Hvis "Standby Brightness" er satt til Off, slukkes displayet når det er i hvilemodus/hvilestilling, men tennes når du trykker på skjermen. Se innstillinger under 9.12.

## 4. Stille inn/ Indstil ønsket temperatur

Temperaturen kan stilles inn fra +5 °C til +30 °C i intervaller på 0,5°C.



1. Den temperaturen som vises, er den temperaturen som er innstilt (i dette tilfellet 22,0 °C).
2. Du øker temperaturen ved å trykke på +. Du senker temperaturen ved å trykke på – .
3. Innstillingene er utført/foretaget, og varmeanlegget/kedlen jobber mot den innstilte temperaturen.

## 5. Varmtvann/Varmt vand

I varmeren/varmekedlen er det en innebygd varmtvannsbereder med volum på ca. 8,5 liter. Varmeren/Varmekedlen kan også brukes uten at det er fylt vann i berederen (f.eks. på vinterstid). Det er tre ulike/forskellige innstillinger for hvordan anlegget/kedlen kan reguleres ang. behov for varmtvann.



1. Hvis det ikke er fylt vann på berederen, trykker du på minusknappen (symbolet blir tomt). Dette gjør at anlegget/kedlen regulerer i henhold til varmebehovet i vognen uten påvirkning fra varmtvannsføleren/giveren til varmt vann. Aktivert stilling vises også ved at pluss- og minus-knappene blir blå.
2. Hvis det er fylt vann på berederen og du ønsker varmtvannsregulering, trykker du på plussknappen (symbolet blir halvfyllt). Aktivert stilling vises ved at plussknappen skifter farge/farve til grønn. **OBS! Er funksjonen 8.1 Pumpe-drift stilt til Cont, er det ikke mulig å gjøre dette valget.**
3. Hvis du trenger/har brug for mer varmtvann, kan du øke vanntemperaturen midlertidig til ca. 65 °C. Trykk på plussknappen helt til symbolet blir helt fullt (svart). Når det har gått 30 minutter, går varmeanlegget/varmekedlen tilbake til normaldrift. Når du har valgt mer varmtvann, stopper/standser sirkulasjons-pumpen.
4. Innstillingene er fullført/færdige.

Hvis du vil gå tilbake til utgangsinnstillingene for varmtvann i løpet av 30 minutter.



1. Tilbakestilling av varmtvann ved å trykke på – (symbolet blir halvfyllt).
2. Innstillingene er fullført/færdige.

## 6. Oppvarming med strøm/el ⚡

Følg denne prosedyren for å aktivere oppvarming med strøm/el. Jo høyere effekt du velger, desto raskere/hurtigere går/bliver oppvarmingen. Ved valg av både strøm/el og gass kan prioriteten mellom dem stilles inn (se side 39, funksjon 13. Innstilling av prioritet).



1. Bla mellom de ulike effektstillingene/Start og gå trinnvis mellom de ulike effektstillinger (Off, 1kW, 2kW eller 3kW) med + eller -. Den innstilte verdien/ verdi vises på skjermen. Aktivert stilling vises ved at pluss-symbolet skifter farge/farve til grønt. (Noen varmeanlegg/varmekedler er utstyrt med maks 2 kW – med disse er ikke valget av 3 kW mulig.)
2. Innstillingene er ferdige, og anlegget/kedlen jobber mot innstilt temperatur (punkt 4).
3. For å avslutte/slukke strøm drift blir du med/gå trinvist med – til Off.

## 7. Oppvarming med gass 🔥

Følg denne prosedyren for å aktivere oppvarming med gass. Ved valg av både strøm/el og gass kan prioriteten mellom dem stilles inn (se side 39, funksjon 13. Innstilling av prioritet).



1. Start gas drift ved å trykke på On. On-symbolet aktiveres og skifter farge/farve til grønt.
2. Innstillingene er ferdige, og varmeanlegget/varmekedlen jobber mot innstilt temperatur (punkt 4).
3. For å stenge/slukke av gas drift trykker du på Off.

## 8. Opplåsing av verktøymenyen/værktøjsmenu

Via innstillingsmenyen kan du gå videre til verktøymenyen/værktøjsmenuen. Her finner du betjeningspanelets/manøvrepanelets øvrige funksjoner, som er beskrevet i avsnitt 9.

1. Betjeningspanelet/ Manøvrepanelet i innstillingsmeny. Trykk på opplåsnings-symbolet.
2. Betjeningspanelet/Manøvrepanelet i opplåsningsmeny. Trykk på åpen hengelås, og deretter OK eller MENU for å låse opp verktøymenyen/værktøjsmenuen. Aktivert stilling vises ved at symbolet skifter farge/ farve til grønt.
3. Betjeningspanelet/ Manøvrepanelet i innstillingsmenyen med opplåst verktøymeny/værktøjsmenu. Trykk på symbolet for å komme til verktøymenyen/værktøjsmenuen.

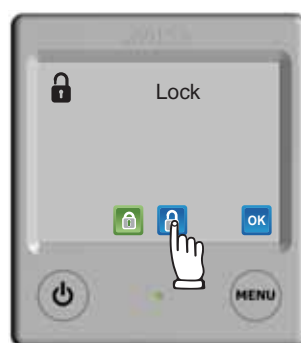

## 9. Verktøymenyen/Værktøjsmenuen – funksjoner

Når du befinner deg i verktøymenyen/værktøjsmenuen (se avsnitt 8), kan du bruke verktøyet under. Du blar mellom de ulike verktøyfeltene ved å trykke pilsymbolene opp/opad eller ned/nedad. Du kan alltid gå ut av/forlade verktøymenyen med MENU-knappen. **OBS! Funksjoner merket med \* betyr at symbolet for funksjonen vises i betjeningspanelet/manøvrepanelet kun når et kort som er ekstrautstyr, er installert!**

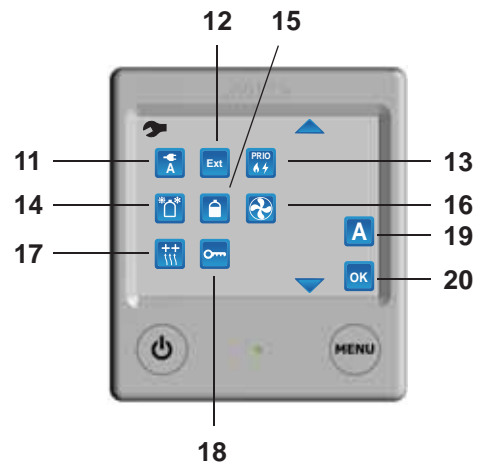
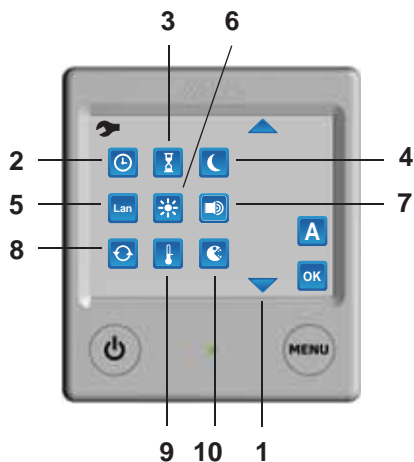

### 1. Pilsymboler

Du blar mellom de ulike/forskjellige verktøyfeltene ved å trykke pilsymbolene opp/opad eller ned/nedad. Du kan alltid gå ut av/forlade verktøymenyen med MENU-knappen.

### 2. Klokke/Ur

Klokken/Uret må stilles hvis automatisk temperaturendring eller automatisk start skal benyttes. Ved bortfall av 12 V-spenning stopper/standser klokken/uret og vises ikke lenger på skjermen. Med montert reservebatteri/batteri-backup forhindres dette.

### 3. Automatisk start av varmeanlegget/varmekedlen

Denne funksjonen brukes/ anvendes for automatisk start av varmeanlegget/varmekedlen ved et senere tidspunkt. Ved automatisk start går varmeanlegget i 24 timer for så å stoppe/standser. Deretter gjentas den automatiske starten hver uke/uge – på samme dag og tidspunkt – så lenge funksjonen er aktivert. For at automatisk start skal fungere/virke må On-/Off-knappen stilles til OFF.

### 4. Automatisk temperaturendring

Denne funksjonen brukes/ anvendes når du vil stille inn automatisk temperaturendring f.eks. på/om natten (hver dag = "All") eller senke temperaturen i noen dager.

### 5. Språk/Sprog

Denne funksjonen brukes for å endre språk/sprog på skjermen. Tilgjengelige språk er: engelsk, fransk og tysk. Servicemenyen finnes derimot bare/kun på engelsk (se avsnitt 10).



### 6. Lysstyrke

Brightness: Lysstyrken på displayet (arbeidsmodus /arbejdsstilling) kan justeres mellom 1 og 10. 5 er fabrikkinnstillingen.

Standby brightness:

Off: Brukes/Anvendes for å slå av/slukke displayets bakgrunnsbelysning slik at displayet slås av/slukkes (blir mørkt) i hvilemodus/standby-stillingen (lysdioden er fremdeles/stadig aktiv).  
On: Brukes/Anvendes for å få bakgrunnsbelysningen i displayet til å lyse (lav belysning) i hvilemodus/standby-stillingen (lysdioden er fremdeles/stadig aktiv).

Fabrikkinnstillingen er On.



### 7. Knapplyd

Med denne funksjonen kan du aktivere eller deaktivere knapplyden. Knapplyden er aktivert tilkoblet i fabrikkinnstillingen.



### 8. Pumpeinnstillinger

#### 1. Pumpedrift:

Cont./ Når denne funksjonen er valgt, er anlegget i konstant drift. (OBS! Denne funksjonen begrenser tilgangen til varmt vann, spesielt ved lavt/ mindre varmebehov.)

Therm: Når denne funksjonen er valgt, styres pumpen av panelet/romføleren/romgiveren. Dette er den normale driftsmodusen for å varme opp kjøretøyet samt for å få normal tilgang/adgang til varmt vann. Fabrikkinnstillingen er Therm.

#### 2: \*Pumpe Auto/pumpe 2:

Auto: I denne stillingen går den pumpen som er montert på anlegget/kedlen (12 V eller 230 V), og hvis 230 V kobles bort, aktiveres også pumpe 2. Dette i tilfelle en ekstra 12 V-pumpe er koblet til/tilsluttet (f.eks. i kanalen/karret) og en 230 V-pumpe er montert på anlegget/kedlen.

Pump 2: I stillingen Pumpe 2 går alltid den pumpen som er koblet/tilsluttet i dette uttaket uansett.

### 3: \*Pumpe 1-hastighet

Sirkulasjonspumpens kapasitet kan styres via panelet i 5 trinn.

**OBS! Pumper med denne styringen må være installert for at du skal kunne bruke/anvende denne funksjonen (se håndboken/manual til kjøretøyet, båten eller bygningen).**

### 4: \*Gulvvarmepumpe

Gulvvarmepumpen er i drift samtidig som at varmeanleggets hovedpumpe starter. Den har en strømsparingsfunksjon som innebærer at gulvvarmepumpen er i drift i 5 minutter og deretter står stille i 5 minutter. Gulvvarmepumpen går i 15 minutter (i 5 minutters intervaller) etter at hovedpumpen har stoppet. Denne forsinkelsen kan stilles til 15 min, 30 min, 120 min eller Cont. I stillingen Cont går gulvvarmepumpen kontinuerlig uavhengig/uanset av hovedpumpen. **OBS! Dette kan imidlertid føre til at det blir varmere enn ønsket i kjøretøyet, ettersom varmereguleringen (innstilt verdi i panelet) er satt ut av spill!** Fabrikkinnstillingen er 15 minutter. Gulvvarmepumpen kan her også slås på eller av/til- eller frakobles (on og off). Fabrikkinnstilling er off. **OBS! En 12 V-pumpe i kombinasjon med en varmeveksler må være montert for at denne funksjonen skal kunne benyttes/ anvendes (se håndboken/manual til kjøretøyet, båten eller bygningen).**

### 5: \*Motor Pump.

Denne funksjonen gjør at du kan slå på eller av/til- eller frakoble pumpen (kun mellom varmeanlegget og motoren). Denne pumpen er ekstrautstyr og brukes/anvendes i systemer der varmeveksler er installert. Dette alternativet gir deg muligheten til å bruke/anvende varme fra anlegget/kedlen til å varme opp motoren i en campingbil, buss osv., eller eventuelt å varme opp varmeanlegget/kedlen ved hjelp av motorens kjølevæske.



### 9. Offset (temperaturjustering)

Med denne funksjonen kan du kalibrere temperaturen på panelet hvis du merker at temperaturen (den stabiliserte romtemperaturen) ikke svarer til den temperaturen som er angitt av panelet. Gjelder også utetemperatur.



### 10. Automatisk temperaturøkning (legionella)

Kl 02.00 på natten (hvis klokken/uret er stilt) starter varmeanlegget/varmekedlen og går i henhold til "Varmtvann" (se avsnitt 5). Dette for å redusere risikoen for legionella. Funksjonen er deaktivert/frakoblet i fabrikkinnstillingen.



### 11. Belastningsvakt

Denne funksjonen benyttes/anvendes for å hindre at sikringene på 230 V overbelastes. Dersom kjøretøyet, båten eller bygningens totale strømforbruk overstiger den innstilte verdien, vil varmeanleggets/varmekedlens effekt reduseres automatisk. På grunn av spenningsvariasjoner og toleranser kan du velge ulike/forskellige reguleringsnivåer (f.eks. for 6A-sikring kan du velge enten 6 eller 7 Amp-innstilling). Hvis ikke sikringen holder, velger du en lavere verdi. Funksjonen er deaktivert/frakoblet i fabrikkinnstillingen. **OBS! Belastningsvakt må være installert for at funksjonen skal kunne benyttes/anvendes (se håndboken/manual til kjøretøyet, båten eller bygningen).**



### 12. \*Ekstern start

Denne funksjonen brukes ved start av varmeanlegget/varmekedlen eksternt, f.eks. med GSM. Når ekstern start er aktivert, skal panelets On-/Off-knapp slås av/slukkes (se monteringssettens håndbok/manual for ekstern start). **OBS! For å bruke/anvende denne funksjonen må du ha en installasjon for ekstern start (se håndboken/manualen til kjøretøyet, båten eller bygningen).**

#### \*230 V

Denne funksjonen brukes ved start av varmeanlegget/varmekedlen når kjøretøyet er koblet til 230 V utenfra. Når funksjonen 230 V er aktivert, skal betjeningspanelets/manøvrepanelets on/off-knapp slås av/slukkes, men 12 V skal være tilkoblet/tilsluttet (kjøretøyets hovedbryter slått på/tilkoblet). Før/ Inden du slår av/slukker betjeningspanelet/manøvrepanelet med on-/off-knappen, må du stille inn de parametrene du ønsker at varmeanlegget/varmekedlen skal ha når det starter (230 V kobles til/tilsluttes).



### 13. Innstilling av prioritet

Med denne funksjonen kan du velge hvilken energitype som skal prioriteres (velges) først. Velg energitype ved å trykke på den respektive knappen, gass eller strøm/el, og bekreft med OK. Fabrikkinnstillingen er strøm/el.



### 14. \*EisEX, 12V defroster

Dette er et lite varmeelement som hindrer at det dannes is i regulatoren på vinterstid (passer til Secumotion og DuoComfort). Velg Heating On for å få varme eller Heating off for å slå av/slukke varmen. Hvis det er montert føler på flaskekoblingen, vises hva som er valgt, med symboler og gassflaskesymbolet (snø/snefnug eller sol). Bekreft valget med OK. Fabrikkinnstillingen er avslått/frakoblet. **OBS! EisEX (varmeelement) må være installert for at denne funksjonen skal kunne benyttes/anvendes (se håndboken/manual til kjøretøyet, båten eller bygningen).**



### 15.\*Gassflaske full/tom

Denne funksjonen brukes i kombinasjon med flaskekoblingen (DuoComfort eller DuoControl) og forteller/angiver om gassflasken er full eller tom. Hvis det er montert føler på gassventilen og denne er aktivert med On-knappen, vises et gassflaskesymbol (fylt eller tomt) på panelet i hvilemodus/hvilestillingen. Hvis det vises en tom flaske, har ventilen gjort en endring og angir/påpeger behov for flaskebytte. Fabrikkinnstillingen er avslått/frakoblet. **OBS! Flaskekobling (DuoComfort eller DuoControl) med føler må være installert for at denne funksjonen skal kunne benyttes (se håndboken til kjøretøyet, båten eller bygningen).**



### 16.\*Booster

Med denne funksjonen kan du stille inn to ulike/forskellige hastigheter på en booster (hvis installert) samt at start og stopp av viften/ventilatoren styres av anlegget/kedlen. Hvis anlegget/kedlens sirkulasjonspumpe starter, så starter også viften/ventilatoren på boosterens. Når sirkulasjonspumpen stopper/standser, fortsetter viften/ventilatoren å gå i ytterligere 6 minutter for deretter å stoppe selv om ikke sirkulasjonspumpen har startet igjen – dvs. en automatisk regulering av boosterviften/boosterens ventilator. **OBS! En booster må være installert for at denne funksjonen skal kunne benyttes/brukes (se håndboken/manual til kjøretøyet, båten eller bygningen).**



### 17.\*Innstillinger for romføler/rumgiver

Med denne funksjonen kan du velge hvilken føler/sensor som skal være aktiv. Du kan f.eks. stille inn om føleren/sensoren som er plassert i f.eks. bodelen, sovedelen eller i panelet, skal være aktiv. Velger du Auto, er føleren i panelet aktiv og veksler automatisk over til fjernføleren/fjernsensoren hvis en slik er koblet til/tilsluttet. Du kan velge mellom følgende innstillinger: Auto, Ext. Sensor 1, Ext. Sensor 2 og Panel sensor.

#### I autostillingen

Ingen ekstern føler/giver er koblet til  
= Panelets føler/sensor er aktiv.

En ekstern føler/giver er koblet til (1 eller 2)  
= Ekstern føler/giver er aktiv.

To eksterne følere/givere er koblet til (1 eller 2)  
= Ekstern føler/giver nr. 1 er aktiv.

**OBS! Eksterne romfølere/rumgivere må være installert (det er alltid én føler/giver i panelet) for at denne funksjonen skal kunne benyttes/brukes (se håndboken/manual til kjøretøyet, båten eller bygningen).**



### 18.Låsing av verktøymeny

Verktøymenyen låses ved å velge den låste hengelåsen.



### 19.Aktiverte funksjoner (A)

På denne siden ser du de ulike/forskellige funksjonene som er aktivert (f.eks. Automatisk temperaturendring). Du kan også trykke på knappene her for å gå direkte til de ulike funksjonene som er aktivert, for å foreta nye innstillinger eller slå dem av.



### 20.OK

Trykk på OK eller Menu for å gå ut av verktøymenyen.

## 10. Service og tilbakestilling av systemet

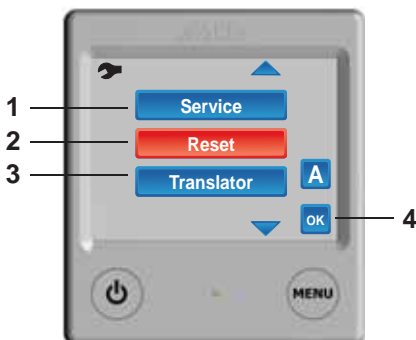

### 1. Service

Med denne funksjonen kan du se bestemte verdien for varmekjelen/varmekedlen på skjermen. Verdiene blir oppdatert hvert sekund.

### 2. Tilbakestilling av systemet

Med denne funksjonen kan panelet tilbakestilles til fabrikkinnstillingen. Etter tilbakestillingen har panelet følgende innstillinger: Varmeanlegget er i Off, strømndrift 1 kW, gassvarmer i On, og innetemperatur 22 °C. De øvrige funksjonene er deaktivert/frakoblede.

### 3. Translator

Denne funksjonen brukes/brukes/brukes i tilfeller der et eksternt hovedpanel skal kunne styre/manøvrere varmeanlegget. Hvis et hovedpanel er koblet/tilsluttet til Alde-panelet, aktiveres dette med On-knappen. Hvis ikke skal denne alltid stå på Off. Fabrikkinnstillingen er Off.

### 4. OK

Trykk på OK eller Menu for å gå ut av verktøymenyen.



## 11. Feilmeldinger/Fejlmeddelelser



Når det oppstår feil i systemet, vises årsakene på skjermen. Disse vises kun når betjeningspanelet/manøvrepanelet er i hvilemodus/hvilestilling.

**Low battery:** Hvis kjøretøyet, båten eller bygningen har en batterispenning på under 10,5 V, stopper/standser varmeanlegget/varmekedlen. Det tilbakestilles automatisk når spenningen kommer opp til 11 V.

**Fan failure:** Feil viftehastighet/Forkert ventilatorhastighed. For å tilbakestille kobler du 12 V fra og til varmeanlegget/varmekedlen igjen (automatisk tilbakestilling etter 5 minutter).

**Gas failure:** Tomt for gass. Tilbakestilling ved å slå av/slukke og på/starte varmeanlegget/varmekedlen i henhold til punkt 1.

**Overheat red fail:** Overopphetingsvern/Overhediningsbeskyttelsen (rød kabel) utløst. Koble fra og til 12 V på varmeanlegget/varmekedlen for å tilbakestille.

**Overheat blue fail:** Overopphetingsvern/Overhediningsbeskyttelsen (blå kabel) utløst. Koble fra og til 12 V på varmeanlegget/varmekedlen for å tilbakestille.

**Overheat PCB:** Anleggets styringskort er utstyrt med et overopphetingsvern/overhediningsbeskyttelse. Hvis kortet blir for varmt, utløses vernet/beskyttelsen. Prøv å tilbakestille ved å koble fra 12 V, la anlegget kjøle seg ned, og så koble til 12 V igjen.

**Window open:** Åpent vindu, varmeanlegget/varmekedlen stopper for gassdrift. Gassdriften starter igjen når vinduet er lukket. Strømdriften fungerer. Se håndboken/manual til kjøretøyet, båten eller bygningen om denne funksjonen er installert.

**Connection failure:** Det er en tilkoblingsfeil mellom varmeanlegget/varmekedlen og betjeningspanelet/manøvrepanelet. Koble fra og til 12 V på varmeanlegget/varmekedlen for å tilbakestille.

**Connection fail ext:** Kommunikasjonsfeil mellom Alde-panelet og eksternt panel.

**Panel failure 1:** Feil på panelet.

**Panel failure 2:** Feil på panelet.

## MONTERINGSANVISNING BETJENINGSPANEL/MANØVREPANEL 3020 013

Betjeningspanel/Manøvrepanel 3020 613 er beregnet for/til varmeanlegget varmekedel Alde Compact 3020.

Betjeningspanelet/Manøvrepanelet bør plasseres minst 1 meter over gulvhøyde, men ikke for nær opp mot taket/loftet. Det bør ei heller plasseres på yttervegg/ydervæg eller i nærheten av varmekilder/varmeafgivende genstande som f.eks. CD-spillere, kjøleskap og lamper, da dette kan gi misvisende temperatur. Plassen bak panelet bør være godt ventilert. Dersom panelets romtermostat likevel/alligevel blir påvirket, bør det kobles/tilsluttes til en ekstern føler/giver på panelet.

Lag hull til betjeningspanelet/ manøvrepanelet i henhold til figur C. Skru fast betjeningspanelet/manøvrepanelet, og trykk på plass fronten. Fest kablene med klemmer, så de ikke kan bli strukket/strakt.

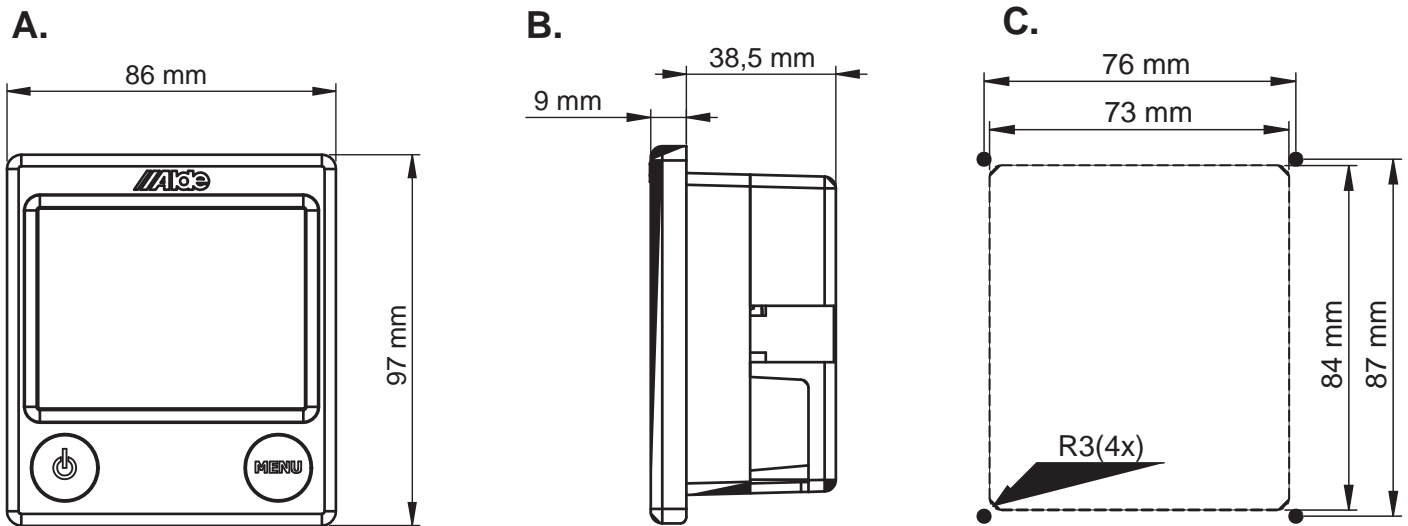

## KABELTILKOBLING/KABELTILSLUTNING MELLOM VARMEANLEGGET/VARMEKEDEL COMPACT 3020 OG BETJENINGSPANELET/MANØVREPANELET 3020 013

Koble/ Tilslut tilbehør til betjeningspanelet/manøvrepanelet i henhold til tegningen/skitse under. OBS! Ikke fest 12 V-kabler eller følerkabler/kabler til givere sammen med 230 V-kabler. Unngå helst å plassere kablene inntil hverandre/hinanden – hvis kablene buntet sammen, øker faren/risikoen for driftsforstyrrelser.

### Betjeningspanelets/Manøvrepanelets bakside

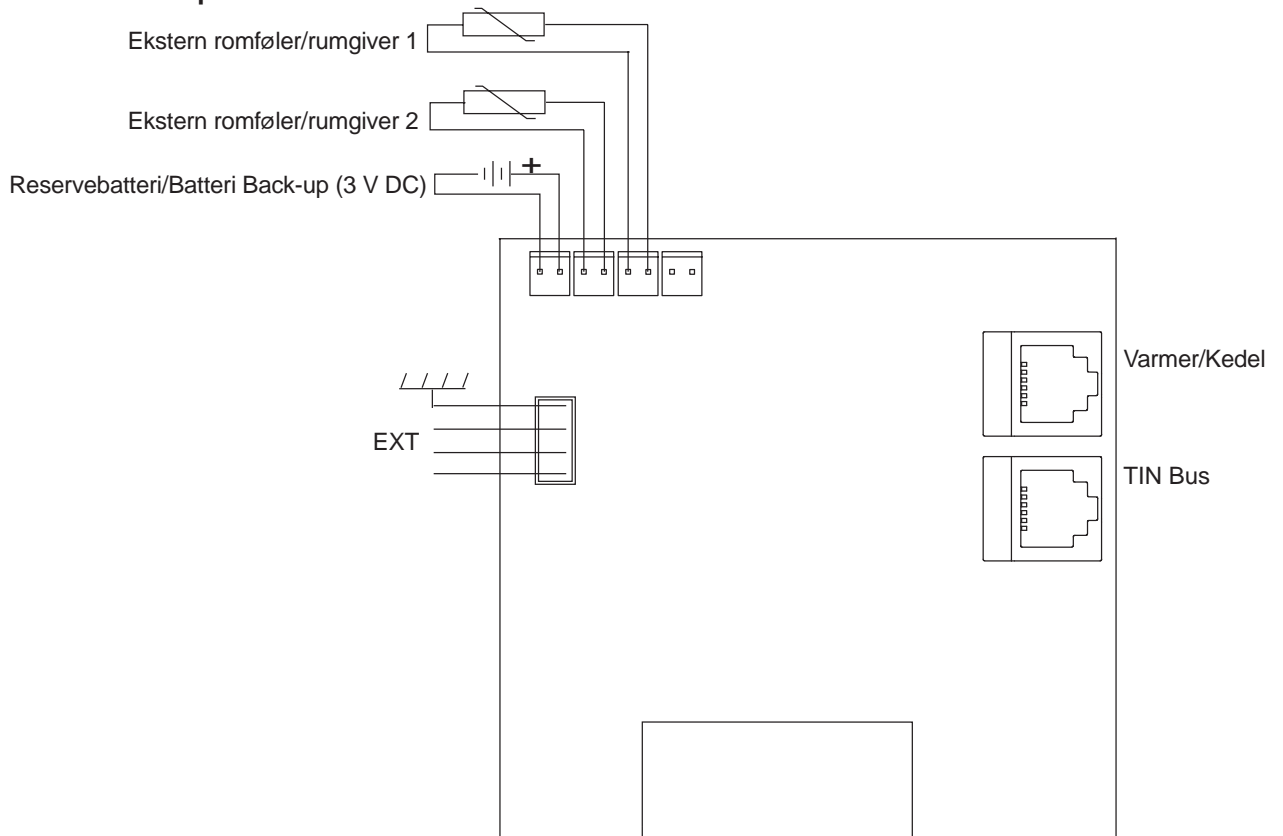

# KÄYTTÖOHJE OHJAUSPANEELI 3020 013

Lue nämä ohjeet huolellisesti ennen lämmittimen käyttöönottoa. Katso lämmittimen käyttö- ja asennusohjeet erillisistä ohjeista. Tämä ohje on hyväksytty Alde Compact 3020 -lämmittimelle, joka asennetaan ajoneuvoon, veneeseen tai rakennukseen säädöksen CE 0402 nro SC0653-13 mukaisesti ja siinä on E5-merkintä ajoneuvoon asennusta varten säädösten R122, nro 00 001 ja R10, nro 04 166 mukaisesti. Asennuksen ja korjaustyöt saa tehdä vain pätevä ammattilainen. Kansallisia määräyksiä on noudatettava.

## 1. Lämmittimen käynnistys

1. Ohjauspaneeli ja lämmitin ovat pois päältä.



2. Kun käynnistät lämmittimen painamalla On/Off-painiketta, näyttöön tulee aloituskuva. Lämmitin käynnistyy viimeksi valituilla asetuksilla.



Kun paneeli/lämmitin on kytketty päälle, painikkeiden välissä etupaneelissa palaa vihreä valodiode.

## 2. Ohjauspaneeli lepotilassa

HUOM. Jos "Standby Brightness" -asetuksena on Off, näyttö sammuu siirtyessään lepotilaan, mutta syttyy, kun sitä painetaan. Katso asetukset luvun 9 kohdasta 7.

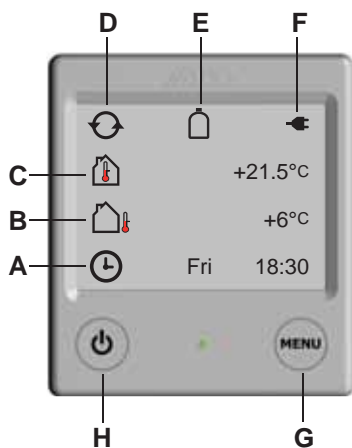

### A. Kello

Kello näyttää päivämäärän ja kellonaajan (jos se on aktivoitu). Kello asetetaan luvun 9 kohdan 2 mukaisesti.

### B. Ulkolämpötila

Näyttää ulkolämpötilan, jos anturi on asennettuna.

### C. Sisälämpötila

Sisälämpötila näytetään automaattisesti.

### D. Kiertovesipumppu

Tämä symboli näytetään, kun pumppu on käynnissä.

### E. Kaasupullo täysi/tyhjä

Tämä symboli näytetään, kun kaasupullonvaihtajan anturi on kytketty ja aktivoitu luvun 9 kohdan 15 mukaisesti. Jos Eis-EX on asennettu, näytetään asetetun asennon ja pullon symbolit.

### F. 230 V

Tämä symboli näytetään, jos 230 V:n virtalähde on kytkettynä lämmittimeen.

### G. MENU-painike

Asetusvalikon painike.

### H. On-/Off-painike

Lämmittimen pääkatkaisin.

## 3. Lepotilasta asetusvalikkoon

Lepotilassa näytetään sisälämpötila ja ulkolämpötila näytetään, jos ulkolämpötila-anturi on liitetty. Taustavalo syttyy, kun painetaan näyttöä. Käynnistä asetusvalikko painamalla MENU-painiketta. Taustavalo syttyy ja asetettavat toiminnot tulevat näkyviin. Tehdyt asetukset tallentuvat automaattisesti 10 sekunnin jälkeen. Ohjauspaneeli siirtyy lepotilaan automaattisesti 30 sekuntiin kuluttua, jos mitään näppäintä ei paineta (tai jos painetaan asetusvalikon MENU-painiketta).

1. Ohjauspaneeli lepotilassa.



2. Ohjauspaneeli asetusvalikossa.



HUOM! Jos "Standby Brightness" -asetuksena on Off, näyttö sammuu siirtyessään lepotilaan, mutta syttyy, kun sitä painetaan. Katso asetukset kohdasta 9.12.

## 4. Aseta haluttu lämpötila



Lämpötila voidaan asettaa välillä +5 – +30 °C. Säätväli on 0,5 °C.



1. Näytössä näytetään parhaillaan asetettu lämpötila (tässä tapauksessa 22,0 °C).
2. Nosta lämpötilaa painamalla +. Alenna lämpötilaa painamalla –.
3. Asetukset on nyt tehty ja lämmitin toimii asetetulla lämpötilalla.

## 5. Lämminvesi



Lämmittimessä on sisäänrakennettu lämminvesivaraaja, jonka kapasiteetti on noin 8,5 litraa makeaa vettä. Lämmitintä voidaan käyttää myös ilman, että varaajaan on täytetty makeaa vettä (esim. talvella). Lämmittimelle on kolme asetusvaihtoehtoa, joilla sitä voidaan säätää lämminvesitarpeen mukaan.



1. Jos varaajaan ei ole täytetty vettä, paina miinuspainiketta (symbolista tulee tyhjä). Tällöin lämmitin säätää vaunun lämmitystarpeen mukaan ilman, että lämminvesianturi vaikuttaa siihen. Aktivoitu tila näytetään myös vaihtamalla plus- ja miinuspainikkeen väri siniseksi.
2. Jos vettä on täytetty ja halutaan käyttää lämminveden säätöä, paina pluspainiketta (symboli muuttuu puolitäydeksi). Aktivoitu tila näytetään vaihtamalla pluspainikkeen väri vihreäksi. **HUOM! Jos toiminnon 8.1 Kiertovesipumppaus asetuksena on Cont, tämä valinta ei ole mahdollinen.**
3. Jos tarvitset enemmän kuumaa vettä, voit nostaa veden lämpötilan tilapäisesti 65 °C:hen. Paina pluspainiketta niin, että symboli tulee täyteen (musta). 30 minuutin kuluttua lämmitin palaa normaalitoimintaan. Kiertovesipumppu pysähtyy tämän toiminnon ajaksi.
4. Asetukset on nyt tehty.

Jos haluat palauttaa lämminveden perusasetukset, ennen kuin 30 minuuttia on kulunut.



1. Lämminveden palautus painamalla – (symboli muuttuu puolitäydeksi).
2. Asetukset on nyt tehty.

## 6. Sähkölämmitys ⚡

Voit käynnistää sähkölämmityksen seuraavasti. Suuremmilla tehoilla lämmitys toimii nopeammin. Jos valitaan sekä kaasu että sähkö, voidaan niiden välinen käyttöjärjestys valita (katso sivu 47, toiminto 13. Prioriteettiasetus).

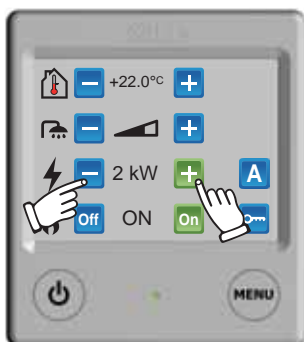

1. Käynnistä ja siirry eri tehoasentojen välillä (Off, 1 kW, 2 kW ja 3 kW) painamalla + tai -. Asetettu arvo näytetään näytöllä. Aktivoitu tila näytetään vaihtamalla plus-symbolin väri vihreäksi. (Joidenkin lämmittimien varustuksena on maks. 2 kW, jolloin 3 kW ei ole valittavissa.)
2. Asetukset on tehty ja lämmitin toimii asetetulla lämpötilalla (kohta 4).
3. Lopeta sähkökäyttö siirtymällä miinuspainikkeella (-) Off-tilaan.

## 7. Kaasulämmitys 🔥

Voit käynnistää kaasulämmityksen seuraavasti. Jos valitaan sekä kaasu että sähkö, voidaan niiden välinen käyttöjärjestys valita (katso sivu 47, toiminto 13. Prioriteettiasetus).



1. Käynnistä kaasukäyttö painamalla On. On-symboli syttyy ja sen väri vaihtuu vihreäksi.
2. Asetukset on tehty ja lämmitin toimii asetetulla lämpötilalla (kohta 4).
3. Lopeta kaasukäyttö painamalla Off.

## 8. Työkaluvalikon lukituksen avaaminen

Asetusvalikosta voidaan siirtyä työkaluvalikkoon. Työkaluvalikosta voi siirtyä ohjauspaneelin muihin toimintoihin, jotka on kuvattu luvussa 9.

1. Ohjauspaneeli asetusvalikossa. Paina lukituksen aukaisupainiketta.
2. Ohjauspaneeli lukituksen aukaisuvälissä. Paina avointa riippulukkoa ja sen jälkeen OK tai MENU työkaluvalikon avaamiseksi. Aktivoitu tila näytetään vaihtamalla symbolin väri vihreäksi.
3. Ohjauspaneeli asetusvalikossa, kun työkaluvalikko on avattu. Siirry työkaluvalikkoon painamalla symbolia.

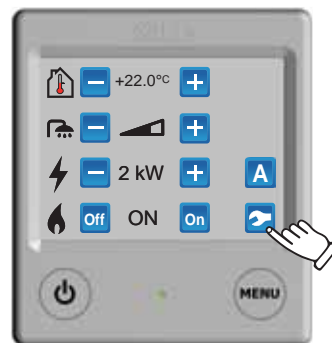

## 9. Työkaluvalikko - toiminnot

Kun olet työkaluvalikossa (katso luku 8), voit käyttää alla olevia työkaluja. Voit siirtyä eri työkalukenttien välillä painamalla nuolisymboleja ylös tai alas. Voit halutessasi poistua työkaluvalikosta painamalla MENU-painiketta. **HUOM! Tähdellä \* merkitty toiminto tarkoittaa, että toiminnon symboli näytetään ohjauspaneelissa vain, kun lisävarustekortti on asennettuna!**

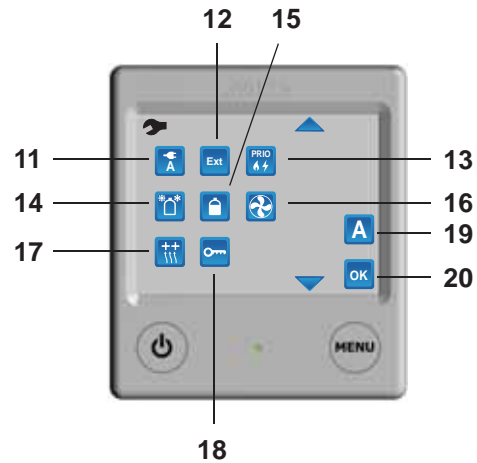
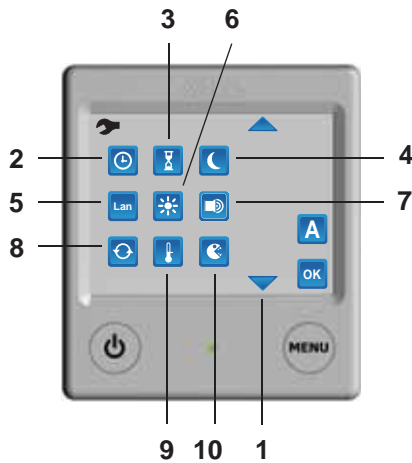

### 1. Nuolisymbolit

Voit siirtyä eri työkalukenttien välillä painamalla nuolisymboleja ylös tai alas. Voit halutessasi poistua työkaluvalikosta painamalla MENU-painiketta.

### 2. Kello

Kello on asetettava, jos käytetään automaattista lämpötila-asetusta tai automaattista käynnistystä. Kun 12 V:n virta katkeaa, kello pysähtyy eikä sitä enää näytetä näytössä. Tämä voidaan estää paristovarmennuksella.

### 3. Lämmittimen automaattikäynnistys

Tätä toimintoa käytetään lämmittimen käynnistämiseen myöhempänä ajankohtana. Kun lämmitin käynnistyy automaattisesti, se toimii 24 tuntia ja kytkeytyy sen jälkeen pois päältä. Sen jälkeen automaattinen käynnistys toistuu joka viikko, samana päivänä ja samaan kelloaikaan, niin kauan kuin toiminto on aktivoituna. Jotta automaattinen käynnistys toimisi, On-/Off-painikkeen on oltava OFF-asennossa.

### 4. Lämpötilan automaattinen muuttaminen

Tämän toiminnon avulla järjestelmään voidaan valita automaattinen lämpötilan muutos esim. yön ajaksi (joka päivä "Kaikki") tai alentaa lämpötilaa joinakin päivinä.

### 5. Kieli

Tällä toiminnolla voidaan valita näyttöön toinen kieli. Valittavana ovat: englanti, ranska ja saksa. Huoltovalikko on sitä vastoin aina oastaan englanniksi (katso luku 10).



### 6. Kirkkaus

Brightness: Näytön kirkkautta (työasento) voidaan säätää välillä 1-10. Tehdasasetus on 5. Standby brightness: Off: Käytetään näytön taustavalaistuksen sammuttamiseen niin, että näyttö sammuu (pimenee) valmiustilassa (valodiiodi palaa edelleen). On: Käytetään, jotta näytön taustavalo palaisi (himmeeänä) valmiustilassa (valodiiodi palaa edelleen). Tehdasasetuksena on On.



### 7. Näppäinäni

Tällä toiminnolla voidaan ottaa näppäinäni käyttöön tai poistaa se käytöstä. Näppäinäni on oletusarvoisesti käytössä.



### 8. Pumpun asetukset

#### 1. Kiertovesipumppaus:

Cont: Kun tämä toiminto on valittu, pumppu käy koko ajan. (HUOM! Tämä toiminto rajoittaa lämmiaveden saantia varsinkin silloin, kun lämmitystarve on vähäinen)

Therm: Kun tämä toiminto on valittu, pumppua ohjataan paneelilla/huoneanturilla. Tämä on normaali käyttötila ajoneuvon lämmittämiseksi sekä lämmiaveden normaalia saantia varten. Tehdasasetuksena on Therm.

#### 2: \*Pump Auto/Pump 2:

Auto: Tässä tilassa toimii se pumppu, joka on asennettu lämmittimeen (12 V tai 230 V) ja jos 230 V:n pumppu kytketään pois toiminnasta, aktivoidaan myös pumppu 2. Tämä siinä tapauksessa, että on liitetty ylimääräinen 12 V:n pumppu (esim. paisunta-astiaan) ja 230 V:n pumppu on asennettu lämmittimeen. Pump 2: Tilassa Pump 2 toimii aina se pumppu, joka on liitetty sen liitintään.

### 3: \*Pumpun 1 nopeus

Kiertovesipumpun kapasiteettia voidaan ohjata ohjauspaneelista 5-portaisesti. **HUOM! Tällä ohjauksella varustetun pumpun on oltava asennettuna, jotta tätä toimintoa voidaan käyttää (katso ajoneuvon, veneen tai rakennuksen käyttöohje).**

### 4: \*Lattialämmityspumppu

Lattialämmityspumppu on käytössä samanlaisesti, kun lämmitysjärjestelmän pääpumppu käynnistyy. Siinä on virransäätötoiminto, joka pitää lattialämmityspumpun käynnissä 5 minuuttia, minkä jälkeen se on pysähdyksissä 5 minuuttia. Lattialämmityspumppu on käynnissä 15 minuuttia (5 minuutin välein) sen jälkeen, kun pääpumppu on pysähtynyt. Tälle viiveelle voidaan valita asetukseksi 15 min, 30 min, 120 min tai Cont. Cont-tilassa lattialämmityspumppu käy koko ajan pääpumpusta riippumatta. **HUOM: tämän seurauksena ajoneuvossa voi olla haluttua lämpimämpää, sillä lämmönsäätö (paneelissa säädetty asetusarvo) ei ole toiminnassa!** Tehdasasetus on 15 minuuttia. Tässä lattialämmityspumppu voidaan asettaa myös päälle tai pois (on ja off). Tehdasasetus on Off. **HUOM! Lämmönvaihtimella varustetun 12 V:n pumpun on oltava sisäänrakennettuna, jotta tätä toimintoa voidaan käyttää (katso ajoneuvon, veneen tai rakennuksen käyttöohje).**

### 5: \*Motor Pump.

Tällä toiminnolla pumppu voidaan kytkeä päälle tai pois (vain lämmitysjärjestelmän ja moottorin välillä). Tämä pumppu on lisävaruste ja sitä käytetään vain järjestelmässä, johon on asennettu lämmönvaihdin. Tämä vaihtoehto mahdollistaa lämmittimen lämmön käyttämisen matkailuauton, linja-auton jne. moottorin lämmittämiseen tai lämmitysjärjestelmän (lämmittimen) lämmittämiseen moottorin jäähdytysnesteellä.



### 9. Offset (lämpötilasäätö)

Tällä toiminnolla voidaan kalibroida paneelin lämpötila, jos huomataan, ettei lämpötila (vakiintunut huoneenlämpötila) vastaa paneelin näyttämää lämpötilaa. Koskee myös ulkolämpötilaa.



### 10. Lämpötilan lisääminen automaattisesti (legionella)

Lämmitin käynnistyy klo 02.00 yöllä (jos kello on asetettu) ja toimii "Lämminvesi"-kohdan kuvauksen mukaan (katso luku kohta 5). Tällä tavoin pyritään estämään legionella-bakteerien kasvua. Toiminto on oletusarvoisesti pois käytöstä.



### 11. \*Kuormitusvahti

Tätä toimintoa käytetään 230 V:n sulakkeiden ylikuormituksen estämiseksi. Jos ajoneuvon, veneen tai rakennuksen kokonaisvirrankulutus ylittää asetetun arvon, lämmittimen sähköteho laskee automaattisesti. Jännitevaihteluiden ja toleranssien vuoksi valittavana on erilaisia säätötasoja (esim. 6 A:n sulaketta varten voidaan valita asetus 6 tai 7 A). Jos sulake ei kestä, on valittava pienempi säätöarvo. Toiminto on oletusarvoisesti pois käytöstä. **HUOM!** Kuormitusvahdin on oltava asennettuna, jotta toimintoa voidaan käyttää (katso ajoneuvon, veneen tai rakennuksen käyttöohje).



### 12. \*Ulkoinen käynnistys

Tällä toiminnolla lämmitin voidaan käynnistää ulkopuolelta, esim. matkapuhelimella. Kun ulkoinen käynnistys on käytössä, paneelin On-/Off-painike on kytkettävä toiminnasta (katso ulkoisen käynnistyksen asennussarjan käyttöohje). **HUOM!** Jotta tätä toimintoa voidaan käyttää, on asennettava ulkoinen käynnistin (katso ajoneuvon, veneen tai rakennuksen käyttöohje).

#### \*230 V

Tätä toimintoa käytetään lämmittimen käynnistykseen, kun ajoneuvon 230 V -liitäntä tapahtuu ulkopuolelta. Kun 230 V -toiminto on käytössä, on ohjauspaneelin on-/off-painike poistettava käytöstä mutta 12 V pidettävä liitetynä (pääkatkaisin kytkettynä, tai tunturikytkin). Ennen kuin ohjauspaneeli poistetaan käytöstä on-/off-painikkeella, on asetettava ne parametrit/toiminnot, jotka lämmittimellä halutaan olevan sen käynnistyessä (230 V liitetään).



### 13. Prioriteettiasetus

Tällä toiminnolla voidaan valita energiatyyppi, joka priorisoidaan (valitaan) ensisijaisesti. Valitse energialaji, kaasu tai sähkö, painamalla kyseistä painiketta ja vahvasta valinta painamalla OK. Tehdasasetuksena on sähkö.



### 14. \*EisEX, 12V defroster

Tämä on pieni sähkövastus, joka estää jäänmuodostuksen säätimeen talvella (sopii Secumotioniin ja DuoComfortiin). Valitse lämmitys painamalla Heating On tai kytke lämmitys pois päältä painamalla Heating off. Jos kaasupullonvaihtajan anturi on asennettu, näytetään kaasupullon symbolin kanssa sen toiminnon symboli, joka on valittu (lumihiihtale tai aurinko). Vahvasta valinta painamalla OK. Tehdasasetuksena on pois käytöstä.

**HUOM! EisEX-lämmitysvastuksen on oltava asennettuna, jotta toimintoa voidaan käyttää (katso ajoneuvon, veneen tai rakennuksen käyttöohje).**



### 15.\*Kaasupullo täysi/tyhjä

Tätä toimintoa käytetään yhdessä kaasupullonvaihtajan (DuoComfort tai Secumotion) kanssa ja se ilmoittaa, onko kaasupullo täysi vai tyhjä. Jos kaasuventtiiliin on asennettu anturi ja se on aktivoitu On-painikkeella, paneelissa näytetään kaasupullon symboli (täysi tai tyhjä) lepotilassa. Jos näytetään tyhjä pullo, venttiili on suorittanut vaihtokytkennän ja näyttää pullon vaihtotarvetta. Tehdasasetuksena on pois käytöstä. **HUOM! Anturilla varustetun kaasupullonvaihtajan (DuoComfort tai DuoControl) on oltava asennettuna, jotta toimintoa voidaan käyttää (katso ajoneuvon, veneen tai rakennuksen käyttöohje).**



### 16.\*Booster

Tällä toiminnolla boosterille (jos asennettu) voidaan asettaa kaksi eri nopeutta ja että tuulettimen käynnistystä ja pysäytystä ohjataan lämmittimellä. Jos lämmittimen kiertovesipumppu käynnistyy, käynnistyy myös boosterin tuuletin. Kun kiertovesipumppu pysähtyy, tuuletin käy vielä 6 minuuttia ja pysähtyy sen jälkeen, vaikka kiertovesipumppu olisi käynnistynyt uudelleen, ts. boosterin tuulettimen automaattinen säätö. **HUOM! Boosterin on oltava asennettuna, jotta toimintoa voidaan käyttää (katso ajoneuvon, veneen tai rakennuksen käyttöohje).**



### 17.\*Huoneanturin asetukset

Tällä toiminnolla valitaan aktiivinen anturi. Voit esimerkiksi asettaa, onko asuinosa, makuuosassa tai paneelissa oleva anturi aktiivinen. Jos valitaan Auto, on paneelin anturi aktiivinen ja se vaihtaa automaattisesti etäanturille, jos sellainen liitetään. Asetukseksi voidaan valita: Auto, Ulk. anturi 1, Ulk. anturi 2 ja Paneelianturi.

#### Automaattitilassa

Ulkoista anturia ei ole liitetty  
= Paneelin anturi aktiivinen  
Ulkoisen anturi liitetään (1 tai 2)  
= Ulkoisen anturi on aktiivinen.  
Kaksi ulkoista anturia liitettynä (1 tai 2)  
= Ulkoisen anturi nro 1 on aktiivinen.

**HUOM! Ulkoisen huoneanturin on oltava asennettuna (paneelissa on aina anturi), jotta toimintoa voidaan käyttää (katso ajoneuvon, veneen tai rakennuksen käyttöohje)**



### 18.Työkaluvalikon lukitus

Työkaluvalikko lukitaan valitsemalla suljettu riippulukko.



### 19.Aktivoidut toiminnot (A)

Tämä sivu näyttää eri toiminnot, jotka on aktivoitu (esim. Lämpötilan automaattinen muuttaminen). Tässä kyseiseen aktivoituun toimintoon voidaan siirtyä myös painamalla painikkeita ja tehdä uusia asetuksia tai poistaa toiminto käytöstä.



### 20.OK

Poistu työkaluvalikosta painamalla OK tai Menu.

## 10. Huolto ja järjestelmän palautus

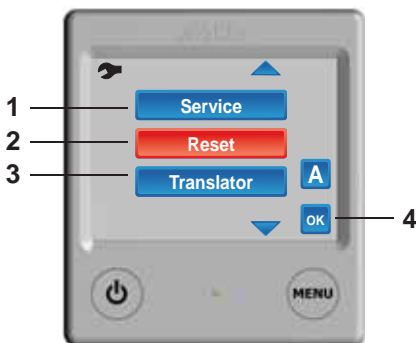

### 1. Huolto

Tällä toiminnolla saadaan näytölle lämmittimen tiettyjä numeroarvoja. Arvot päivittyvät kerran sekunnissa.

### 2. Järjestelmän palautus

Tämä toiminto palauttaa paneelin tehdasasetukset. Palautuksen jälkeen paneelin asetukset ovat seuraavat: lämmitin Off-tilassa, sähkökäyttö 1 kW, nestekaasulämpö On-tilassa ja sisälämpötila 22 °C. Muut toiminnot ovat pois päältä.

### 3. Translator

Tätä toimintoa käytetään, kun lämmitintä halutaan ohjata ulkoisella pääpaneelilla. Jos pääpaneeli on liitetty Alde-paneeliin, se aktivoidaan On-painikkeella. Muussa tapauksessa tämän asetuksen on aina oltava Off. Tehdasasetuksena on Off.

### 4. OK

Poistu työkaluvalikosta painamalla OK tai Menu



## 11. Vikailmoitukset



Kun järjestelmässä ilmenee vika, syy näytetään näytössä. Ne näytetään vain silloin, kun ohjauspaneeli on lepotilassa.

**Low battery:** Jos ajoneuvon, veneen tai rakennuksen akun jännite laskee alle 10,5 V, lämmitin sammuu. Lämmitin käynnistyy automaattisesti, kun jännite nousee yli 11 V.

**Fan failure:** Väärä tuuletinnopeus. Korjaa katkaisemalla lämmittimen 12 V:n syöttöjännite ja kytkemällä se takaisin (automaattinen uudelleenikäynnistys 5 minuutin kuluttua).

**Gas failure:** Kaasu loppunut. Palauta sammuttamalla ja käynnistämällä lämmitin kohdan 1 mukaisesti.

**Overheat red fail:** Ylikuumenemissuoja (punainen kaapeli) on lauennut. Palauta katkaisemalla lämmittimen 12 V:n syöttöjännite ja kytkemällä se uudelleen.

**Overheat blue fail:** Ylikuumenemissuoja (sininen kaapeli) on lauennut. Palauta katkaisemalla lämmittimen 12 V:n syöttöjännite ja kytkemällä se uudelleen.

**Overheat PCB:** Lämmittimen ohjauskortissa on ylikuumenemissuoja. Jos se lämpeenee liikaa, suoja laukeaa. Yritä palauttaa katkaisemalla 12 V:n syöttöjännite, antamalla lämmittimen jäähtyä ja kytkemällä 12 V sitten uudelleen.

**Window open:** Ikkuna on auki ja lämmittimen kaasukäyttö on sammunut. Lämmittimen kaasukäyttö käynnistyy, kun ikkuna suljetaan. Sähkökäyttö toimii. Katso ajoneuvon, veneen tai rakennuksen käyttöoppaasta, onko tämä toiminto asennettuna.

**Connection failure:** Lämmittimen ja ohjauspaneelin välillä on yhteysvika. Palauta katkaisemalla lämmittimen 12 V:n syöttöjännite ja kytkemällä se uudelleen.

**Connection fail ext:** Tiedonsiirtovirhe Alde-paneelin ja ulkoisen paneelin välillä.

**Panel failure 1:** Vika ohjauspaneelissa.

**Panel failure 2:** Vika ohjauspaneelissa.

## ASENNUSOHJE OHJAUSPANEELI 3020 013

Ohjauspaneeli 3020 013 on tarkoitettu Alde Compact 3020 -lämmittimelle.

Ohjauspaneeli on asennettava vähintään 1 metrin korkeudelle lattiasta, mutta ei liian lähelle kattoa. Sitä ei pidä myöskään asentaa ulkoseinään tai lähelle lämpöä tuottavia esineitä, kuten cd-soitinta, jääkaappia tai lampuja, koska ne voivat vaikuttaa lämpötilaan. Paneelin takana olevan tilan on oltava hyvin ilmastoitu. Jos huonetermostaatin sijainti kuitenkin vaikuttaa termostaatin toimintaan, ohjauspaneeliin on liitettävä ulkoinen anturi.

Poraa ohjauspaneeliin reiät kuvan C mukaisesti. Ruuvaa ohjauspaneeli kiinni ja paina etuosa paikalleen. Kiinnitä kaapelit paikalleen niin, että ohjauspaneelin kytkentärimaan ei kohdistu kuormitusta.

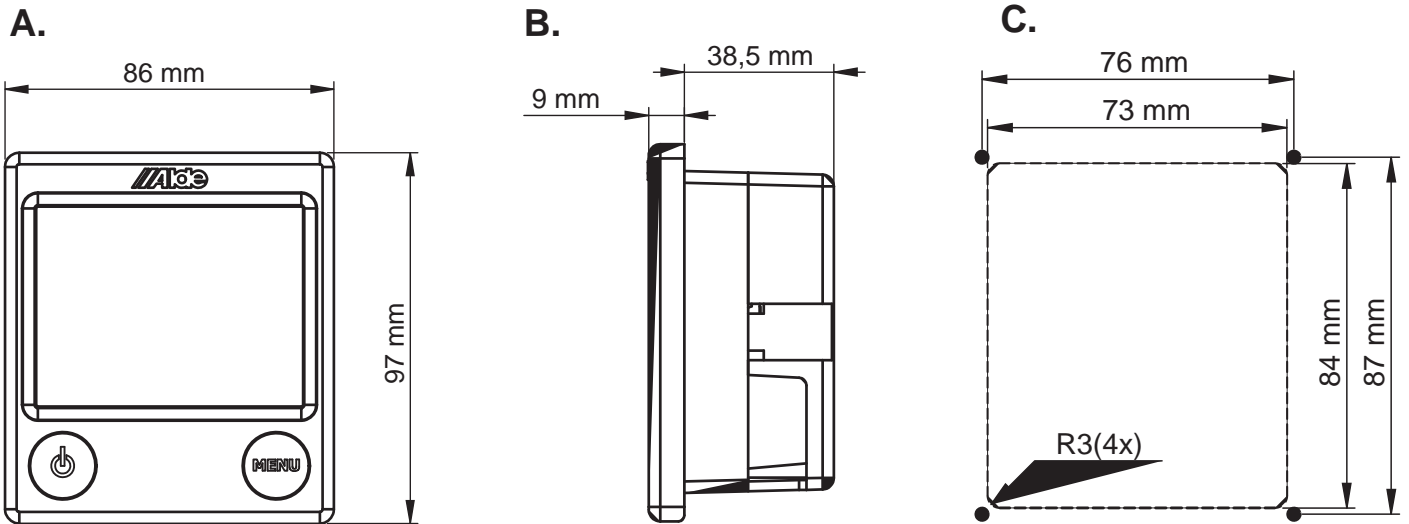

## LÄMMITTIMEN COMPACT 3020 JA OHJAUSPANEELIN 3020 013 VÄLINEN KAAPELILIITÄNTÄ

Liitä lisävarusteet ohjauspaneeliin alla olevan kuvan mukaisesti. HUOM! Älä kiinnitä 12 V:n kaapeleita tai anturin kaapeleita yhteen 230 V:n kaapeleiden kanssa. Vältä sijoittamasta kaapeleita vierekkäin, koska kaapeleiden niputtaminen yhteen lisää toimintahäiriöiden vaaraa.

### Ohjauspaneelin takasivu

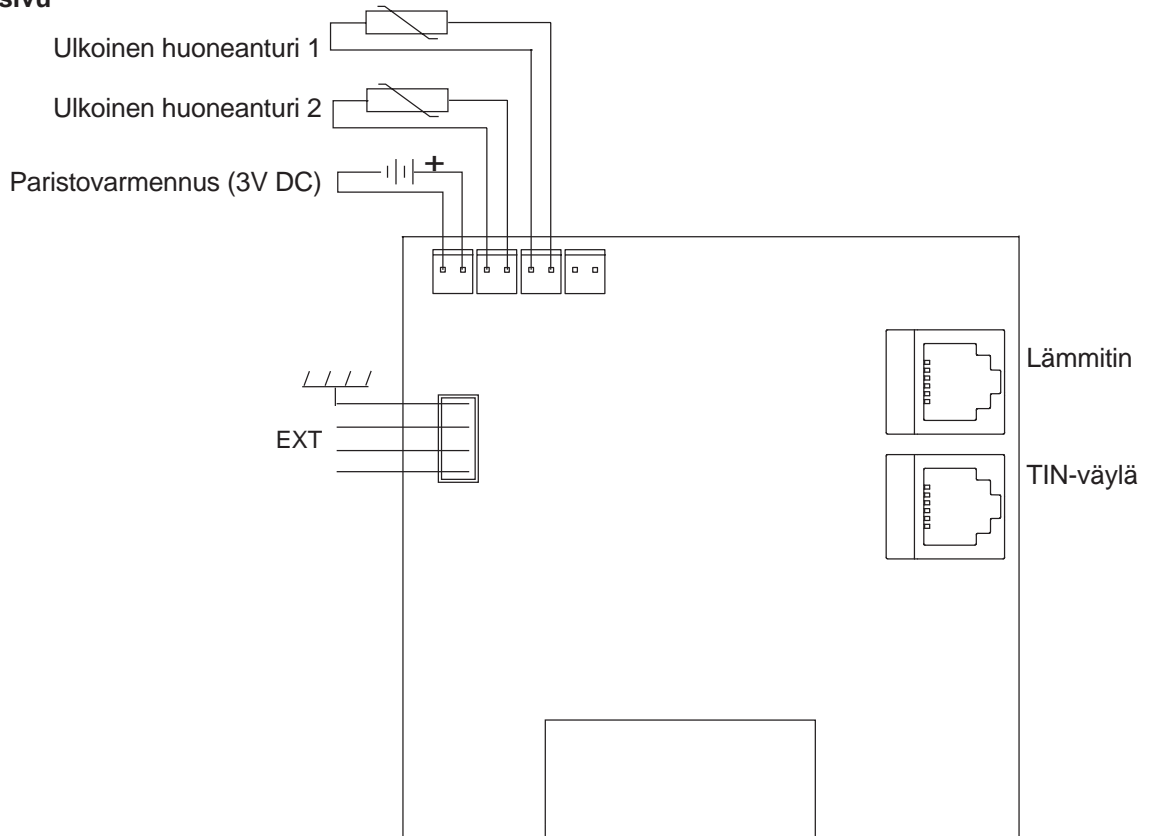



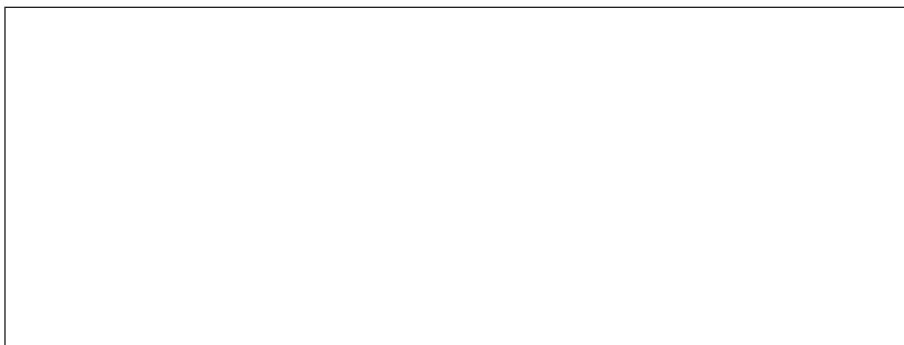

**Alde International Systems AB**

Wrangels allé 90 • Box 11066 • S-291 11 Färlöv • Sweden  
Tel +46 (0)44 712 70 • Fax +46 (0)44 718 48 • [www.alde.se](http://www.alde.se) • [info@alde.se](mailto:info@alde.se)